

34 ПОЛЮСИ ТВОРЧОСТІ: ІР У ЮВЕЛІРНІЙ ІНДУСТРІЇ

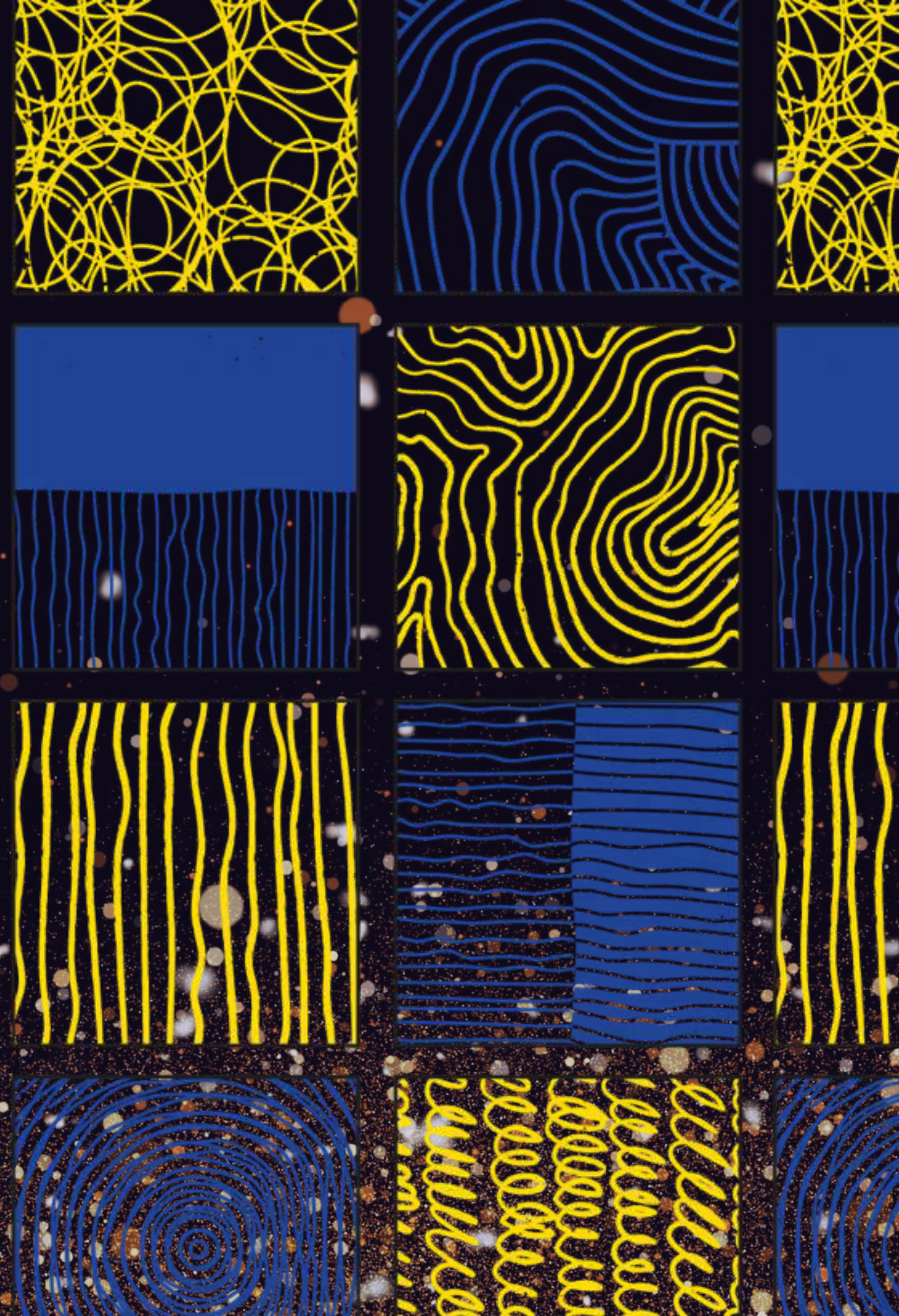

ЩО ДАЄ ОХОРОНА ІНТЕЛЕКТУАЛЬНОЇ ВЛАСНОСТІ?

- Впізнаваність бренду
- Сприяє збереженню культури
- Надає власнику майнових прав виключні права
- Захист активів
- Правовий захист від конкурентів
- Довіру споживача
- Можливість франчайзингу та ліцензування
- Право на доменне ім'я в зоні .UA.
- Можливість вийти на міжнародній ринок
- Можливість залучення інвесторів

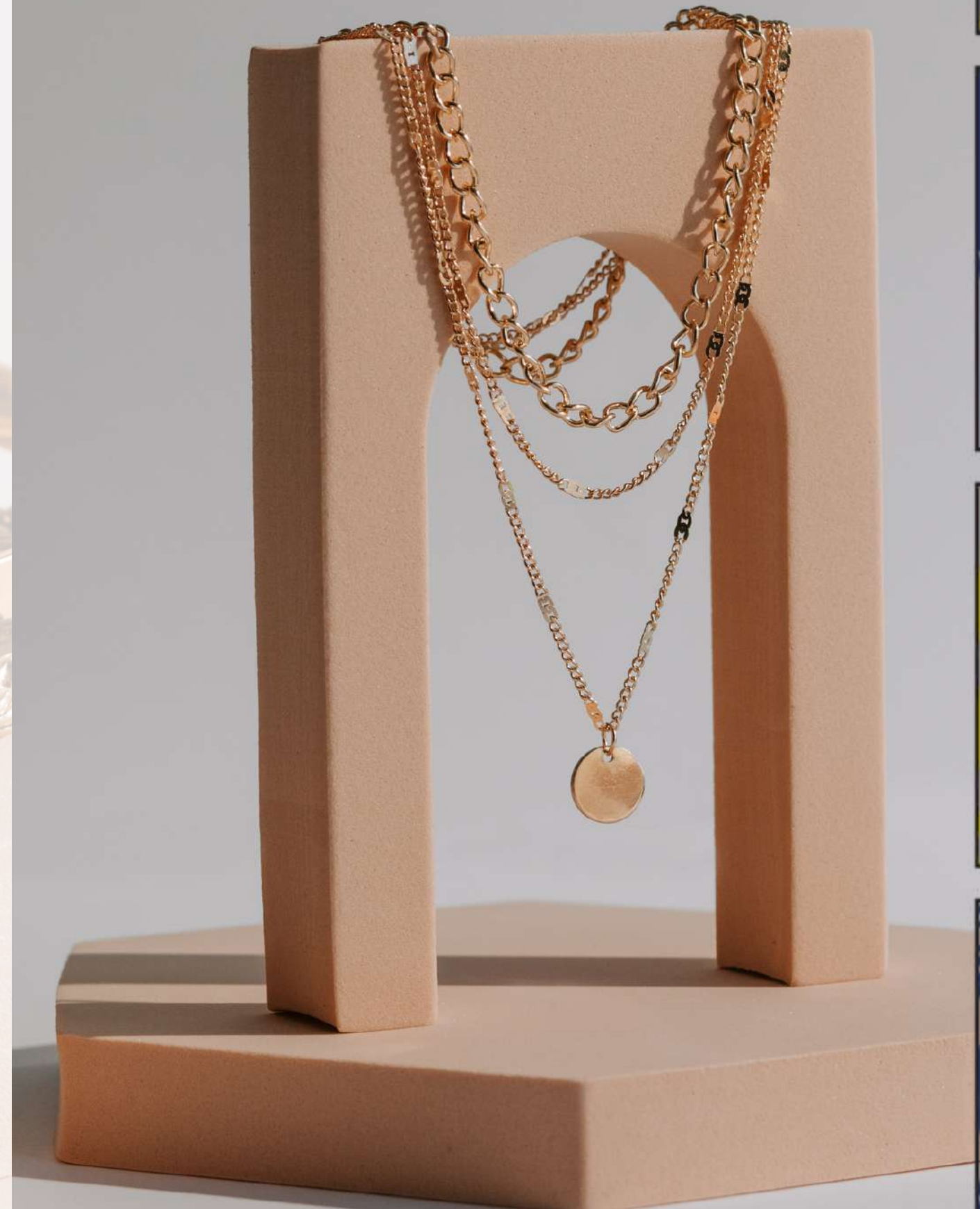

ЩО ТАКЕ ПРОМИСЛОВИЙ ЗРАЗОК?

Відповідно до Закону України "Про охорону прав на промислові зразки", промисловий зразок (ПЗ) – це *результат інтелектуальної, творчої діяльності людини в галузі художнього конструювання.*

Промисловий зразок має бути новим та мати індивідуальний характер.



Промисловий зразок є новим - якщо жоден ідентичний промисловий зразок не доведено до загального відома.



Промисловий зразок має індивідуальний характер, якщо загальне враження, яке він справляє на інформованого користувача, відрізняється від загального враження, яке справляє на такого користувача будь-який інший ПЗ.

Для оцінки індивідуального характеру береться до уваги ступінь свободи автора під час створення ПЗ.

Наприклад, якщо ви створили новий дизайн каблучки – ступінь вашої свободи обумовлюється тим, що у каблучці обов'язково має бути отвір для пальця.

ЩО МОЖЕ БУТИ ПРОМИСЛОВИМ ЗРАЗКОМ?

Промисловим зразком може бути: зовнішній вигляд виробу або його частини, що визначаються, зокрема, лініями, контурами, кольором, формою, текстурою та/або матеріалом виробу, та/або його оздобленням.

<https://emporiumgold.com/catalog/jewellery/de-grisogono/zolotoe-koltso-de-grisogono-matassa/>



https://www.mikimoto.com/jp_en/pe-1779pk



<https://www.tiffany.com/jewelry/bracelets/paloma-picasso-olive-leaf-cuff-GRP07480/>

Тобто, це може бути форма кулону, діадери, брошки, дизайн каблучки, браслету, форма сережок, етикетка, рекламний банер тощо.



Наприклад, дизайнерка прикрас Тетяна Кондратюк створила унікальну підвіску під назвою "Ювелірний виріб <<Баба>>". В 2023 році ця прикраса була зареєстрована як промисловий зразок.

Також, як промисловий зразок, можна зареєструвати частини виробу, а саме, форму застібки, форму ланки ланцюжка, малюнок для ювелірного виробу...



<https://sis.nipo.gov.ua/uk/search/detail/1672462/>

ЩО НЕ МОЖЕ БУТИ ПРОМИСЛОВИМ ЗРАЗКОМ?

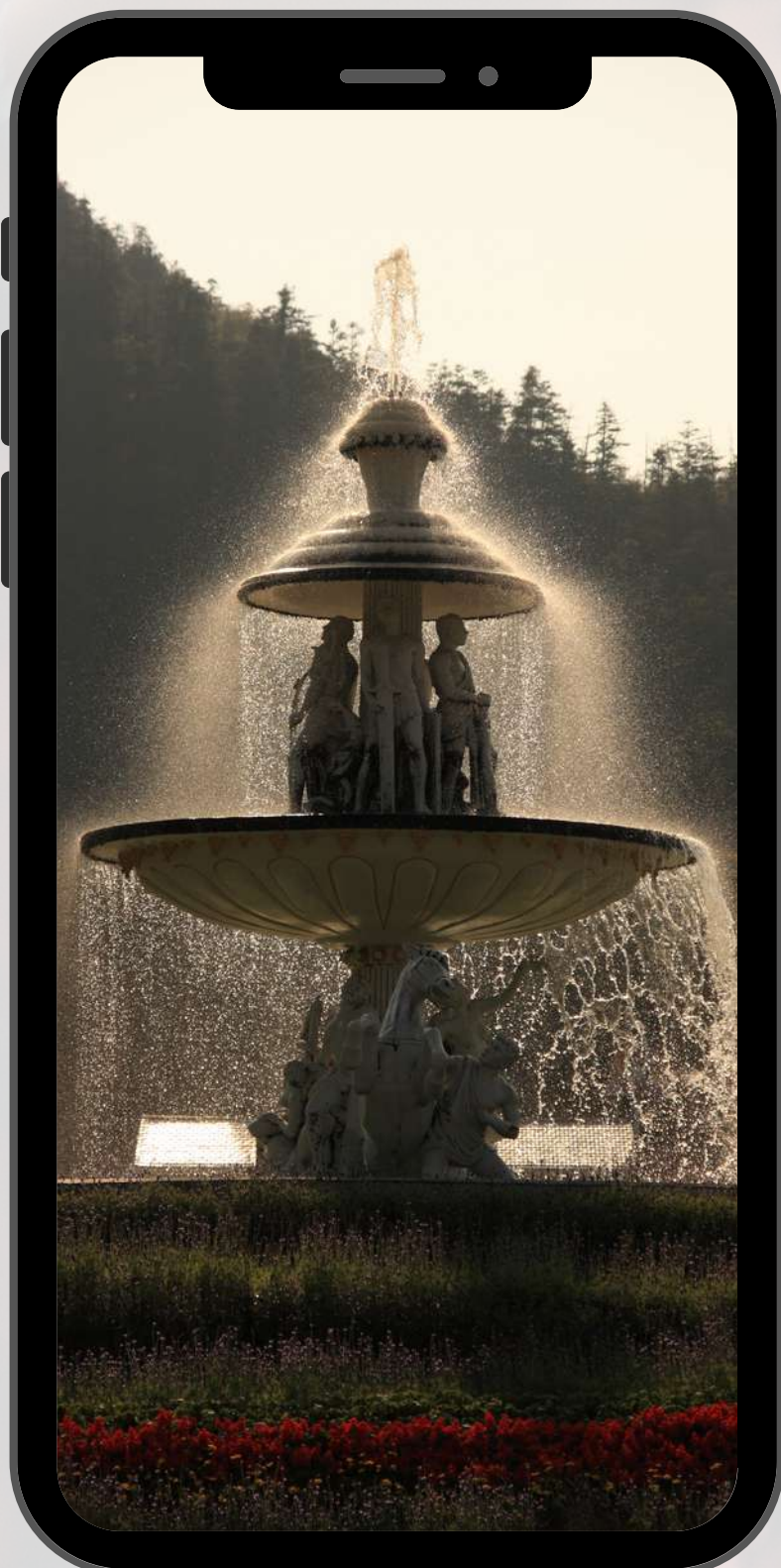

- Якщо ваш об'єкт нестійкої форми (рідкий, газоподібний, сипкий або подібних до них речовин тощо), як фонтан, що танцює струменями під музику чи стаціонарно пульсує струменями води, утворюючи малюнок лише на мить (так само із салютом та лазерним шоу), він не може отримати охорону як ПЗ. А от фонтан, що має оригінальну форму, не включаючи воду, тобто сама чаша скульптури, може бути зареєстрована як промисловий зразок.
- Результат інтелектуальної, творчої діяльності, втілений або застосований у виробі, що є частиною складеного виробу та є невидимим під час звичайного використання виробу.
- Якщо ви вирішили зареєструвати як ПЗ верстат для огранювання дорогоцінного каміння із системою управління всередині - не вийде, бо система управління впливає на технічну функцію верстата. Ви можете окремо зареєструвати форму самого верстата, видимих деталей (леза, дисків, насадки, стійки, педалі, прес-форми) поодинці чи навіть зовнішнє розташування деталей відносно один до одного.

ЗАРЕЄСТРОВАНІЙ ПРОМИСЛОВИЙ ЗРАЗОК



Використанням зареєстрованого ПЗ визнається: виготовлення виробу із застосуванням зареєстрованого ПЗ, застосування такого виробу; пропонування для продажу, в тому числі через Інтернет; продаж; імпорт (ввезення); експорт (вивезення) та інше введення його в цивільний оборот або зберігання такого виробу в зазначених цілях

Зареєстрований ПЗ - тут все логічно, це той дизайн, що після вашої заявки до УкрНІВІ, пройшов формальну експертизу, потрапив до Реєстру, передбаченого Законом, та отримав свідоцтво на 5 років, з можливістю продовження ще на 5, і ще на 5, і так до 25 років.

Ви маєте широкий спектр прав і можете використовувати їх згідно з Законом.

Можете забороняти будь-кому використовувати ваш промисловий зразок без дозволу, можете надати ліцензію на використання вашого ПЗ, можете продати розмножені вироби за вашим ПЗ або ж, продати будь-кому ваш ПЗ.

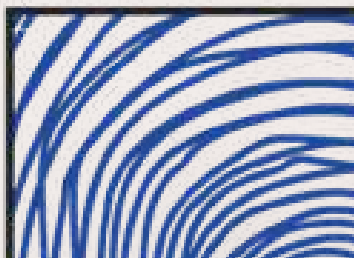
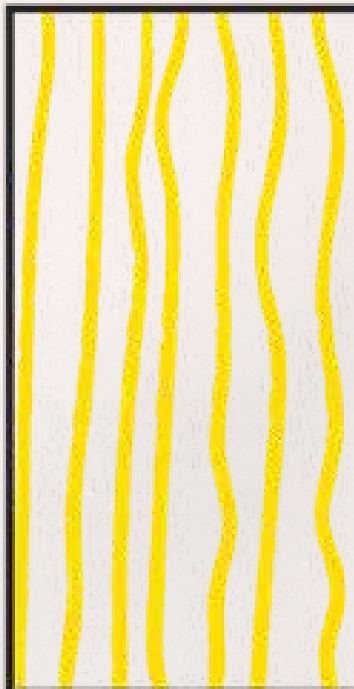
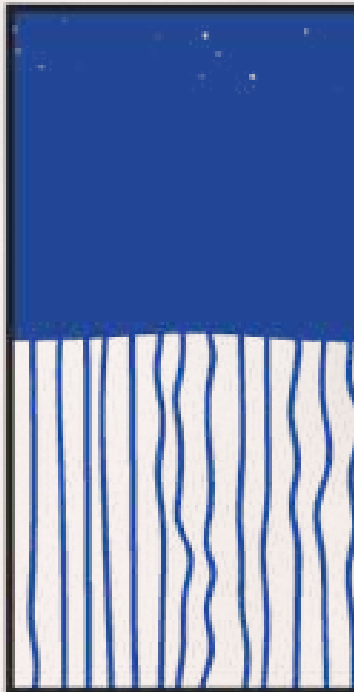

НЕЗАРЕЄСТРОВАНІЙ ПРОМИСЛОВИЙ ЗРАЗОК



Незареєстрований ПЗ - це той дизайн, що ви оприлюднили в мережі чи на виставках, чи виклали фото в соц.мережі, але ще не подали заявку на реєстрацію в Україні. Можливо, ви вагаєтесь, чи вам необхідне свідоцтво або ви поглинуті процесом створення.

Не хвилюйтесь, у вас є час на роздуми (12 місяців для реєстрації) і права на ваш ексклюзив зберігаються, хоч і обмежено – він захищений лише від копіювання, але протягом 3-х років і без можливості продовження строку охорони. Після чого, ваш візуал може використовувати будь-хто абсолютно законно і безоплатно.



ЯКА ТРИВАЛІСТЬ РЕЄСТРАЦІЇ?

від 4 до 6 місяців

ЯК ПОДАТИ ЗАЯВКУ НА ОТРИМАННЯ СВІДОЦТВА НА ПЗ?

- Вам необхідно заповнити бланк заяви на отримання свідоцтва (завантажити можна за посиланням <https://ukrpatent.org/uk/articles/blanky-OPV>).
- Подати комплект зображень (фото, малюнок) вашого виробу, якщо він об'ємний, то в різних проекціях.
- Подати сам опис промислового зразка, де ви вказуєте його галузь призначення, варіанти виконання та суттєві ознаки виробу.
- А також, креслення, схему, карту тощо.



СКІЛЬКИ КОШТУЄ РЕЄСТРАЦІЯ ПРОМИСЛОВОГО ЗРАЗКА?

Вартість подачі заявки для фізичних осіб коштує:

- від 320 грн, в залежності від кількості варіантів виконання.

Також, обов'язковими платежами є:

- Мито - 17 грн
- Збір за публікацію про видачу свідоцтва на ПЗ - 60 грн
- Збір за 1-й рік за підтримання чинності свідоцтва на ПЗ від дати подання заявки - 60 грн

Вартість подачі заявки для юридичних осіб коштує:

- від 1600 грн, в залежності від кількості варіантів виконання.

Також, обов'язковими платежами є:

- Мито - 17 грн
- Збір за публікацію про видачу свідоцтва на ПЗ - 300 грн
- Збір за 1-й рік за підтримання чинності свідоцтва на - ПЗ від дати подання заявки - 300 грн

***За умови подання заявки на ПЗ через електронні системи (СЕВ ЗЕС або СПЕЗ-2) <https://sev.ukrpatent.org/>, ви сплачуєте лише 80% від вартості зборів.**

ВИСТАВКОВИЙ ПРІОРИТЕТ



Протягом 6 місяців від дати експонування ПЗ на офіційній виставці, заявник має право попередньої заявки на цей ПЗ.

Заявник зобов'язаний надати матеріали, що підтверджують участь у виставці в зазначену дату.

Для незареєстрованого ПЗ дата виставки і надалі залишатиметься датою розкриття ПЗ.

ПРИПИНЕННЯ ПОРУШЕННЯ НА МАРКЕТПЛЕЙСАХ

Часто перед дизайнером постає проблема захисту прав на його виріб на маркетплейсах і інших інтернет-платформах, де розповсюджується його товар.



*Кожна платформа містить інструмент подачі скарги на порушення прав інтелектуальної власності.

Варто пам'ятати, що:

- Для інтернет-платформ не існує уніфікованої системи розгляду спорів щодо промислових зразків і інших об'єктів ІВ.
- Кожна платформа має власний алгоритм вирішення спорів.
- Роль відіграє юрисдикція розташування офісу платформи (переважно США або Китай).

МОЖЛИВОСТІ МІЖНАРОДНОЇ РЕЄСТРАЦІЇ ПРОМИСЛОВГО ЗРАЗКА

Оскільки Україна є учасником Гаазької угоди про міжнародну реєстрацію промислових зразків, кожен український заявник має можливість отримати свідоцтво на промисловий зразок за Гаазькою системою:

- Це дозволяє зареєструвати дизайн у 96 країнах.
- Заявка подається через УКРНОІВІ або через Міжнародне бюро ВОІВ – єдиним пакетом документів.
- Заявка на реєстрацію Європейського патенту, що включає 27 країн буде коштувати від 350 євро.

<https://euipo.europa.eu/ohimportal/web/guest/rcd-fees-and-payments>



ПРАВО ПОПЕРЕДНЬОГО КОРИСТУВАЧА

ДЛЯ НЕЗАРЕЄСТРОВАНИХ ПРОМИСЛОВИХ ЗРАЗКІВ

Будь-яка особа, яка до дати подання до УКРНОІВІ заявки в інтересах своєї діяльності добросовісно використала в Україні заявлений ПЗ чи здійснила значну і серйозну підготовку для такого використання, зберігає право на безоплатне продовження цього використання.

– **в обсязі визначеному цією підготовкою.**



ФАКТ РОЗКРИТТЯ ПРОМИСЛОВОГО ЗРАЗКА

ВИКОРИСТАННЯ В ТОРГІВЛІ

Пропонування товару для продажу через каталог є достатньою підставою для набуття статусу незареєстрованого ПЗ і витребування правової охорони.

РОЗКРИТТЯ В ІНТЕРНЕТІ

Джерела розкриття дизайну в Інтернеті:
Веб-сайти; додатки для онлайн-продажів; електронна пошта; файлообмінники.
Доказами такого розкриття можуть бути: скриншоти, відео, метадані, URL-адреси

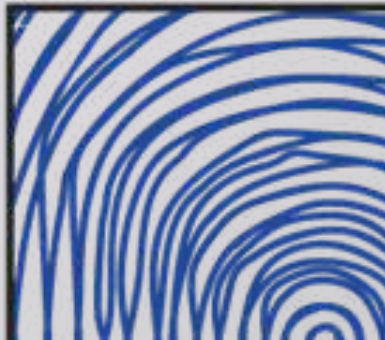
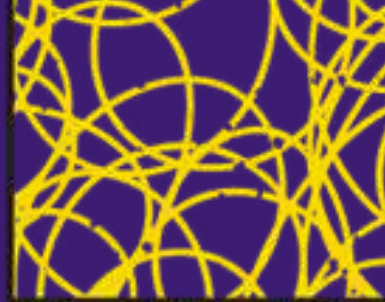

ВАЖЛИВО

СТВОРЕННЯ ВАШОГО ДИЗАЙНУ НЕ НАДАЄ ЙОМУ СТАТУСУ НЕЗАРЕЄСТРОВАНОВОГО ПРОМИСЛОВОГО ЗРАЗКА АВТОМАТИЧНО.

ЦЕЙ СТАТУС ПРОМИСЛОВИЙ ЗРАЗОК ОТРИМУЄ У РАЗІ ЙОГО ОПРИЛЮДНЕННЯ У КОЛАХ, ЩО СПЕЦІАЛІЗУЮТЬСЯ У ВІДПОВІДНІЙ ГАЛУЗІ І ПРОВАДЯТЬ СВОЮ ДІЯЛЬНІСТЬ НА ТЕРИТОРІЇ УКРАЇНИ.

СТРОК ПРАВОВОЇ ОХОРОНИ СТАНОВИТЬ 3 РОКИ ВІД ДАТИ ДОВЕДЕННЯ НЕЗАРЕЄСТРОВАНОВОГО ПРОМИСЛОВОГО ЗРАЗКА ДО ЗАГАЛЬНОГО ВІДОМА НА ТЕРИТОРІЇ УКРАЇНИ.

РІЗНІ РЕЖИМИ ОХОРОНИ НЕ ПЕРЕШКОДЖАЮТЬ ОДНЕ ОДНОМУ

ПРОМИСЛОВИЙ ЗРАЗОК В СКЛАДІ ІНШОГО ОБ'ЄКТА ІВ

Патент України на корисну модель № 121300

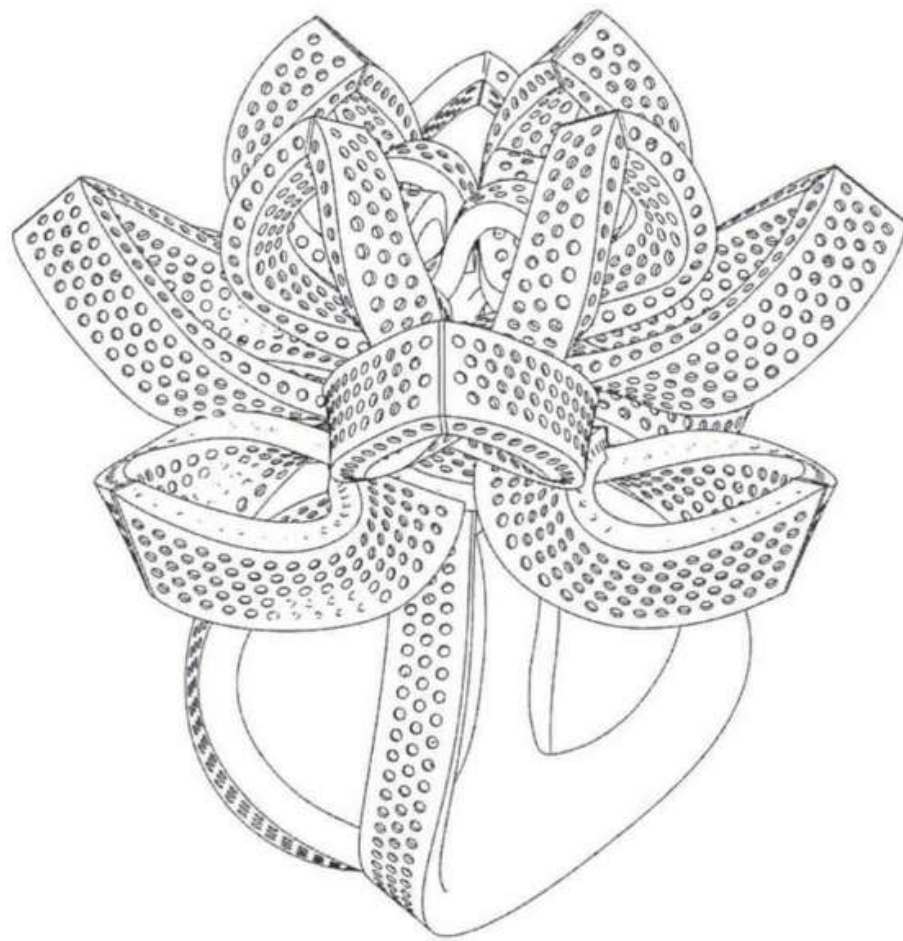

Дизайн каблучки може бути зареєстрований як промисловий зразок.

Водночас, зображення цієї ж каблучки може бути зареєстроване і як торговельна марка (ТМ). Офіційна публікація про видачу вам свідоцтва на ТМ також буде фактом розкриття ПЗ, коли ви забажаєте отримати свідоцтво ПЗ на цю ж каблучку.

Промисловий зразок може бути розкрито в офіційній публікації про реєстрацію **корисної моделі**.

Тобто, отримання патенту на корисну модель також буде фактом розкриття ПЗ, якщо ви забажаєте згодом отримати свідоцтво на промисловий зразок цієї каблучки.

АВТОРСЬКЕ ПРАВО

Відповідно до ст. 9 Закону України "Про авторське право та суміжні права", автор користується презумпцією авторства.

Авторські права (АП) належать вам одразу, як творцю - без реєстрації та формальностей, з моменту створення твору.

Тобто, **реєстрація АП не є обов'язковою**, але, для підтвердження та фіксування авторства, не завадить наявність підтверджувального документа.

Якщо твір незавершений він все одно охороняється авторським правом.

Якщо ваш виріб існує в єдиному екземплярі і не планується до масового виробництва, доречніше щодо нього користуватися охороною авторським правом.

Варто пам'ятати, що АП поширюється тільки на форму вираження твору, але не на ідею творіння.



Тобто, ідея зробити ескіз нової каблучки не охороняється, хто завгодно може це зробити, ну майже, а от права на **малюнки нової моделі**, зроблені вами в програмі чи на папері вами - **належать тільки вам.**

НЕМАЙНОВІ ПРАВА АВТОРА

Як автор, ви володієте майновими і немайновими правами на своє творіння.

Немайнові права автора:

- право вимагати визнання свого авторства шляхом зазначення належним чином імені автора в оригіналі і копіях твору і за будь-якого використання твору, якщо це практично можливо;
- право забороняти під час будь-якого використання твору згадування свого імені, якщо автор твору бажає залишитися анонімом;
- право обирати псевдонім, зазначати і вимагати зазначення псевдоніма замість справжнього імені автора в оригіналі і копіях твору і за будь-якого використання твору;
- право вимагати збереження цілісності твору, протидіяти будь-якому перекрученню, спотворенню чи іншій зміні твору, у тому числі супроводження твору ілюстраціями, передмовами, післямовами, коментарями тощо без згоди автора.



https://newbornk.com/products/kashtanv2?variant=43199112380576&cy=UAH&utm_medium=product_sync&utm_source=google&utm_content=sag_organic&utm_campaign=sag_organic&gclid=Cj0KCQjwjt-oBhDKARIsABVRB0xOG3dZaiqnxkoUR1belv3WVpPgNouTr88rA6VZLVWb-KVR6ZXOUI0aAg25EALw_wcB

Тож, як автор ви маєте право захищати своє творіння і його назву від будь-якої зміни.

Немайнові права належать автору завжди.

ПРИКЛАД ЗАХИСТУ АВТОРСЬКИМ ПРАВОМ

ГУЗЕМА ВАЛЕРІЯ

Збірка ужиткового мистецтва "Колекція ювелірних виробів"
"VALENTINE'S DAY COLLECTION BY GUZEMA
FINE JEWELRY"
Дата реєстрації - 27.07. 2018 № 78761



<https://guzema.com/catalog/kablucki/kablucka-transformer-bile-zoloto>

Збірка творів ужиткового мистецтва "Колекція ювелірних виробів "G U Z E M A J E W E L R Y "
Дата реєстрації - 22.02. 2017

Збірка творів ужиткового мистецтва "Колекція ювелірних виробів

"CLASSIC COLLECTION BY GUZEMA
FINE JEWELRY"

Дата реєстрації 27.07.2018 № 78759

Твір ужиткового мистецтва

"CHARITY CHAIN BY GUZEMA FINE JEWELRY"

Дата реєстрації - 23.05.2018 № 79281



<https://guzema.com/catalog/kole/charity-chain-zovte-zoloto>

МАЙНОВІ ПРАВА - ЗАВЖДИ ПРО ГРОШІ

Автор (або ж той, кому автор передав свої майнові права на твір) **має виключне право використовувати твір будь-яким способом** (способами), а також виключне право дозволяти або забороняти використання твору іншими особами.



Способами використання твору зокрема є:

відтворення; включення до складеного твору; включення до іншого твору, крім складеного твору; розповсюдження примірників твору; імпорт примірників твору; здавання в найм або в позичку примірників твору; публічне виконання, публічний показ, публічне демонстрування, публічне сповіщення, інтерактивне надання доступу публіці та інші способи доведення до загального відома публіки; переклад; переробка, адаптація та інші подібні зміни твору. **Цей перелік нее є вичерпним.**

СТРОК ЧИННОСТІ АВТОРСЬКИХ ПРАВ

Авторські права на твір виникають з моменту створення вашого твору.

Майнові АП на твір діють протягом всього життя автора і 70 років після його смерті.

Майнові АП ви можете передати третій особі – продати (відчужити) за винагороду або ж, передати у тимчасове володіння.

Також, майнові АП переходять у спадщину.

Немайнові авторські права не відчужуються, не передаються і не переходять у спадщину. Немайнові права автора охороняються безстроково.

ЯК ОТРИМАТИ АВТОРСЬКЕ СВІДОЦТВО?

Вам необхідно подати до УКРНОІВІ перелік документів:

- заяву, бланк можна завантажити на офіційному сайті УКРНОІВІ:
<https://ukrpatent.org/uk/articles/copyright-blanku-zaiav>;
- примірник твору у матеріальній формі;
- документ, що свідчить про факт і дату оприлюднення твору (за наявності), це може бути навіть скріншот з інтернет-платформи, де ви показали ваш витвір;
- документи про сплату збору за підготовку до державної реєстрації АП на твір та за видачу свідоцтва;
- довіреність, оформлену в установленому порядку, якщо заявка від вашого імені подається довіреною особою або копію довіреності, засвідчену відповідно до законодавства;
- документ, що засвідчує перехід у спадщину майнового права автора (якщо заявка подається спадкоємцем автора);
- додаткові матеріали за необхідності.



ЯКА ТРИВАЛІСТЬ РЕЄСТРАЦІЇ?

Протягом 1 місяця від дати подання

СКІЛЬКИ КОШТУЄ РЕЄСТРАЦІЯ АП?

Вартість отримання авторського свідоцтва:

- 263,5 грн для фіз.осіб
- 535,5 грн для юр.осіб

**також можна окремо зареєструвати договори на передачу майнових прав та твір за окремим збором.*

ТЕХНІЧНА СТОРОНА ЮВЕЛІРНОЇ ІНДУСТРІЇ

Якщо ви створюєте об'єкт технології, наприклад, вирішили технічно вдосконалити шліфувальну машину для обробки дорогоцінних каменів, додали до неї якийсь елемент або змінили принцип роботи - **це є винахід**. Розробили різець для металу або удосконалили спосіб лиття металу - **це також винахід**.

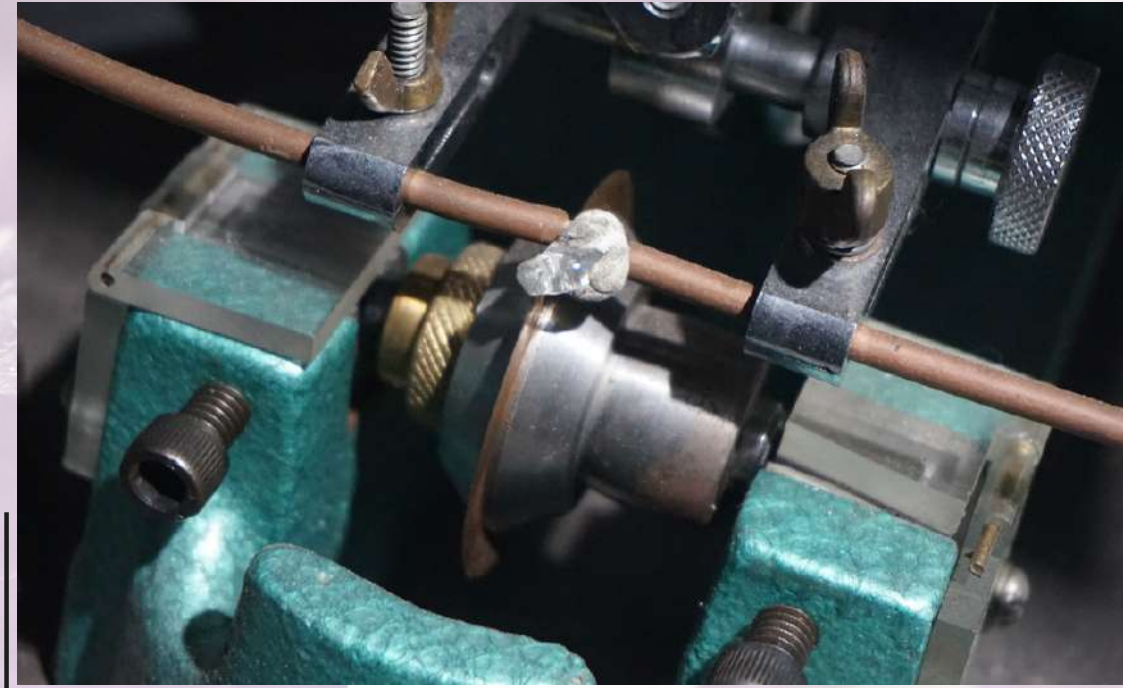

 Згідно із Законом України «Про охорону прав на винаходи та корисні моделі» винахід (корисна модель) - результат інтелектуальної діяльності людини в будь-якій сфері технології.

Це може бути пристрій: машина, мікросхема, деталі машин, новий склад сплаву, а також спосіб роботи того самого пристрою чи спосіб виготовлення сплаву, спосіб обробки каміння та інших матеріалів, чи спосіб гравірування, новий сплав чи суміші, спосіб розміщення певних елементів у ювелірному виробі, сам ювелірний виріб тощо.

СТРОК ЧИННОСТІ ПАТЕНТУ

Патент на винахід - охоронний документ, що видається за результатами кваліфікаційної експертизи заявки, строком дії - **20 років** від дати подання заявки. Винахід має бути новим, мати винахідницький рівень і бути промислово придатним.

Патент на корисну модель - охоронний документ, що видається за результатами формальної експертизи заявки, строком дії **10 років** від дати подання заявки. Корисна модель має бути новою і промислово придатною.

- Ви можете **використовувати свій патент за власним розсудом** згідно з Законом.
- Ви маєте право **надавати дозвіл на використання** вашого винаходу за ліцензією.
- І звісно, ви маєте право і повинні **перешкоджати неправомірному використанню** винаходу, у тому числі, забороняти таке використання.

Винахід (корисна модель) визнається новим, якщо він не є частиною рівня техніки.

Рівень техніки включає всі відомості, які стали загальнодоступними у світі до дати подання заявки до УКРНОІВІ або, якщо заявлено пріоритет, до дати її пріоритету.

Тобто, рівень техніки – розділ опису винаходу (корисної моделі), в якому наводяться дані про відомі заявнику аналоги об`єкта промислової власності.

Винахід має винахідницький рівень, якщо для фахівця він не є очевидним, тобто, не впливає явно із рівня техніки.

Винахід (корисна модель) визнається промислово придатним, якщо його може бути використано у промисловості або в іншій сфері діяльності.



ТЕРМІН РОЗГЛЯДУ ЗАЯВКИ

Заявку на винахід розглядають протягом 2 років від дати подання.

Заявку на корисну модель - протягом 6 місяців від дати подання.

ЯК ПОДАТИ ЗАЯВКУ НА ОТРИМАННЯ ПАТЕНТУ НА ВИНАХІД/КОРИСНУ МОДЕЛЬ?

Необхідно скласти заявку на винахід, що може стосуватися одного винаходу або групи винаходів, пов'язаних єдиним винахідницьким задумом (вимога єдності винаходу).

Або заявку на корисну модель, що має стосуватися однієї корисної моделі.

Заявка складається українською мовою і повинна містити:

- заяву про державну реєстрацію винаходу (корисної моделі);
- опис винаходу (корисної моделі);
- формулу винаходу (корисної моделі);
- креслення (якщо на них є посилання в описі);
- реферат;
- збір за подання заявки.

СКІЛЬКИ КОШТУЄ ПОДАЧА ЗАЯВКИ НА ВІНАХІД (КОРИСНУ МОДЕЛЬ)?

Вартість подачі заявки для фізичних осіб коштує:

- винахід - від 160 грн, в залежності від кількості пунктів та об'єктів винаходу

Також, обов'язковими платежами є:

- Мито 17 грн
- Збір за проведення кваліфікаційної експертизи від 600 грн
- Збір за публікацію про видачу патенту від 40 грн

- корисна модель - від 480 грн, в залежності від кількості пунктів

Також, обов'язковими платежами є:

- Мито 17 грн
- Збір за публікацію про видачу патенту від 120 грн

***За умови подання заявки через електронні системи (СЕВ ЗЕС або СПЕЗ-2) <https://sev.ukrpatent.org/> ви сплачуєте лише 80% від вартості зборів.**



СКІЛЬКИ КОШТУЄ ПОДАЧА ЗАЯВКИ НА ВИНАХІД (КОРИСНУ МОДЕЛЬ)?

Вартість подачі заявки для юридичних осіб коштує:

- винахід - від 1600 грн, в залежності від кількості пунктів та об'єктів винаходу

Також, обов'язковими платежами є:

- Мито 17 грн
- Збір за проведення кваліфікаційної експертизи 6000 грн
- Збір за публікацію про видачу патенту 400 грн

- корисна модель - від 2400 грн, в залежності від кількості пунктів

Також, обов'язковими платежами є:

- Мито 17 грн
- Збір за публікацію про видачу патенту 600 грн

***За умови подання заявки через електронні системи (СЕВ ЗЕС або СПЕЗ-1) <https://sev.ukrpatent.org/> ви сплачуєте лише 80% від вартості зборів.**

Патент України на винахід
№ 92703 “Ювелірний виріб”

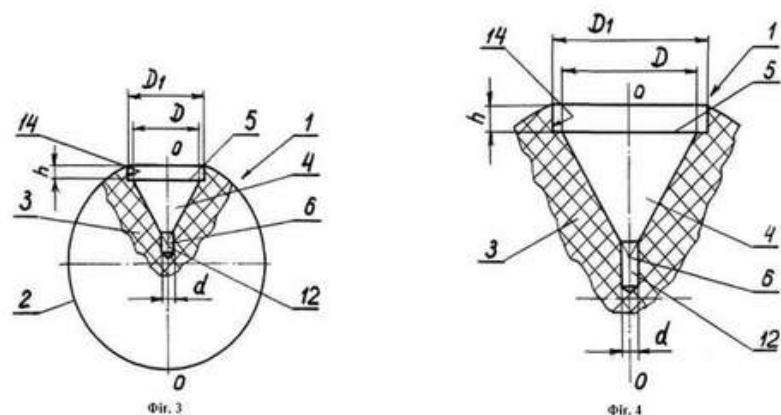

ПРИКЛАДИ ВИНАХОДІВ ТА КОРИСНИХ МОДЕЛЕЙ

Патент України на корисну модель
№ 119474 “Пристій для
клеймування ювелірних виробів
лазерним променем”

Патент України на корисну модель
№ 151078 “Спосіб носіння
ювелірного виробу”

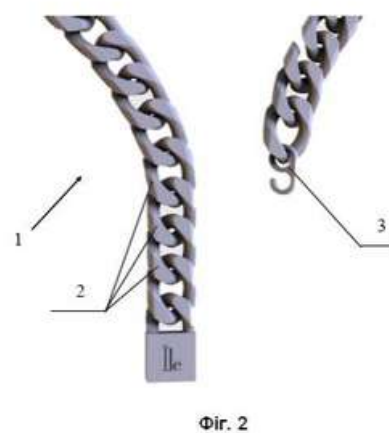
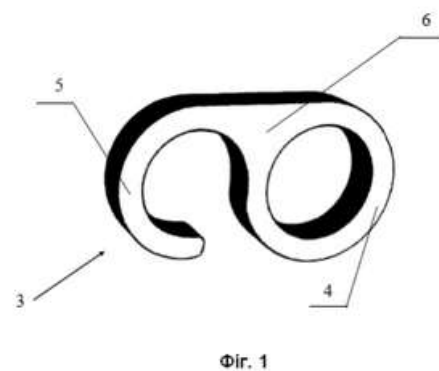

Патент України на винахід
№ 100900 “Ювелірний сплав на основі
золота 750 проби білого кольору”

ЮВЕЛІРНИЙ СПЛАВ НА ОСНОВІ ЗОЛОТА 750 ПРОБИ БІЛОГО КОЛЬОРУ

Бібліографічні дані

Реферат (uk)

Реферат (ru)

Реферат (en)

[Патент на корисну модель](#)

(11) **100900**

(51) МПК
C22C 5/02 (2006.01)
C22C 5/08 (2006.01)

(24) 10.08.2015

(21) u201502443

(22) 18.03.2015

(46) 10.08.2015, бюл. № 15

(71) НАЦІОНАЛЬНИЙ УНІВЕРСИТЕТ ХАРЧОВИХ ТЕХНОЛОГІЙ (UA)

НАЦИОНАЛЬНЫЙ УНИВЕРСИТЕТ ПИЩЕВЫХ ТЕХНОЛОГИЙ (UA)

NATIONAL UNIVERSITY OF FOOD TECHNOLOGIES (UA)

(72) Артюх Тетяна Миколаївна (UA); Григоренко Інна Василівна (UA); Чернишова Анна Сергіївна (UA)

Артюх Татьяна Николаевна (UA); Григоренко Инна Васильевна (UA); Чернышова Анна Сергеевна (UA)

Artiukh Tetiana Mykolaivna (UA); Hryhorenko Inna Vasylivna (UA); Chernyshova Anna Serhiivna (UA)

(73) НАЦІОНАЛЬНИЙ УНІВЕРСИТЕТ ХАРЧОВИХ ТЕХНОЛОГІЙ, вул. Володимирська, 68, м. Київ

НАЦИОНАЛЬНЫЙ УНИВЕРСИТЕТ ПИЩЕВЫХ ТЕХНОЛОГИЙ (UA)

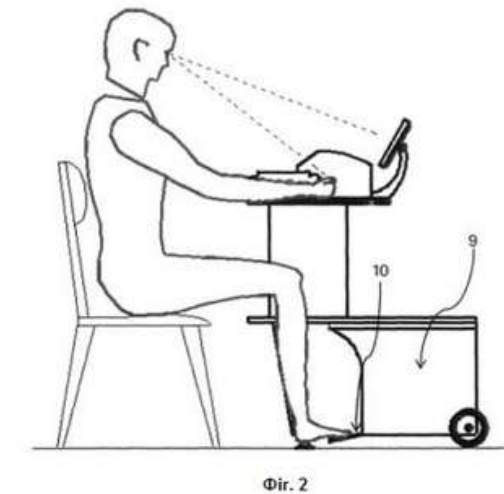
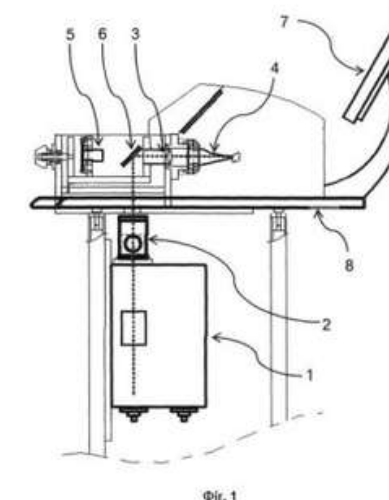

ПЕРЕДАННЯ МАЙНОВИХ ПРАВ НА ОБ'ЄКТИ ІНТЕЛЕКТУАЛЬНОЇ ВЛАСНОСТІ (ОПІВ)

МОЖЕ ЗДІЙСНЮВАТИСЯ НА ПІДСТАВІ:

- трудового договору (**контракту**) – в частині умов щодо розподілу майнових прав на службовий твір;
- договору про створення **за замовленням** і використання об'єкта права інтелектуальної власності;
- **ліцензійного договору** на використання об'єкта права інтелектуальної власності;
- договору **про передавання** (відчуження) майнових прав на об'єкт права інтелектуальної власності



ПЕРЕДАННЯ МАЙНОВИХ ПРАВ НА ОПІВ, СТВОРЕНІ АВТОРОМ В РАМКАХ ТРУДОВИХ ВІДНОСИН

Твір визнається службовим, якщо його створено під час виконання службових обов'язків

Підстави для визнання твору службовим:

- Виконання службових обов'язків, визначених у посадовій інструкції
- Виконання службових обов'язків, визначених у трудовому договорі між автором твору і роботодавцем
- Службове завдання, видане роботодавцем у письмовій формі



- Відповідно до норм законодавства **майнові права на службовий твір переходять до роботодавця з моменту створення твору у повному складі, якщо інше не передбачено законом, трудовим договором (контрактом) або іншим договором, укладеним між роботодавцем та автором.**

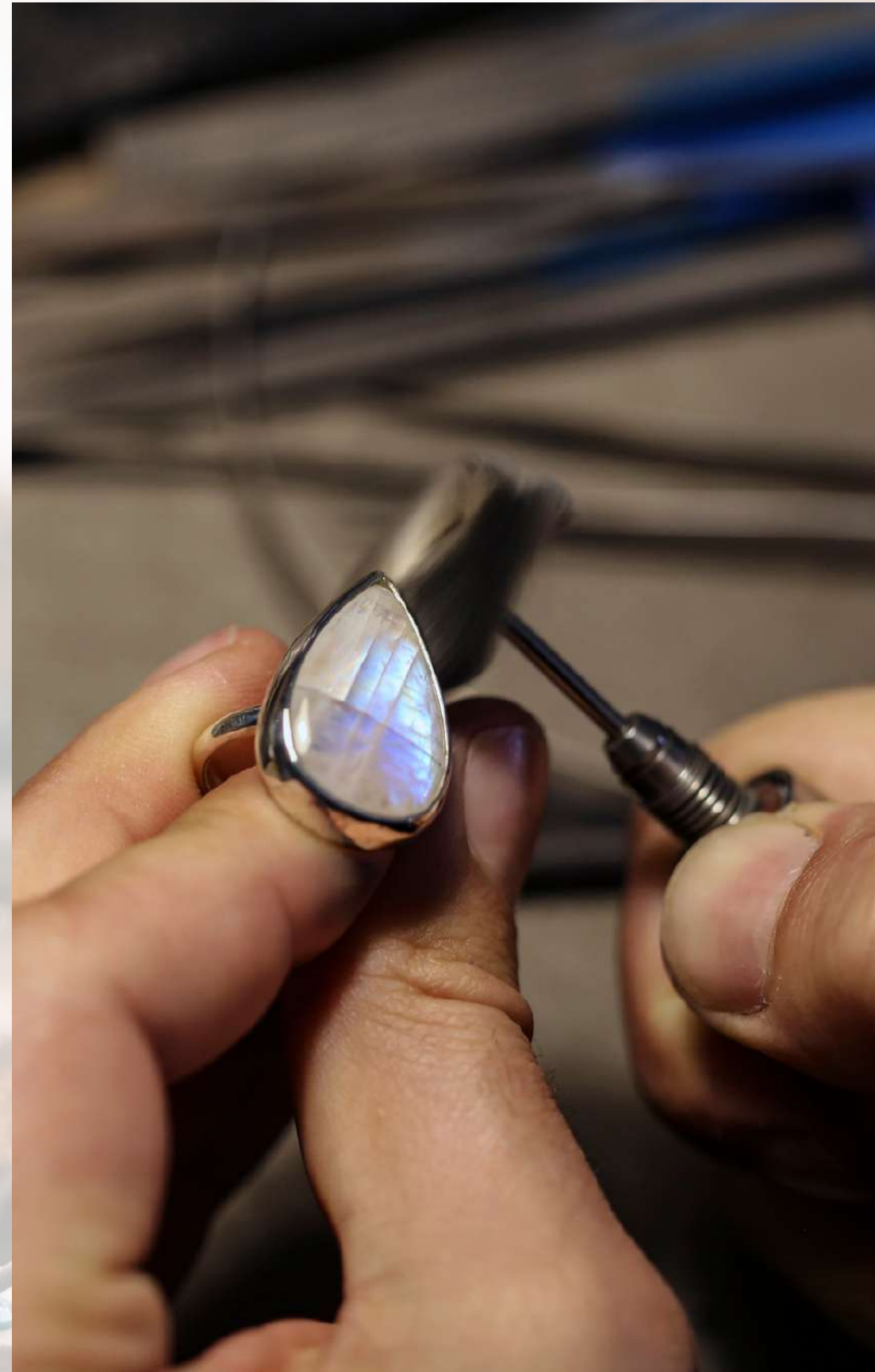

- **Права на твори, створені поза межами трудового договору чи службового завдання, не можуть вважатися переданими роботодавцеві на підставі закону**
- **Виплата працівникові заробітної плати не є тотожною виплаті йому авторської винагороди за створений твір у зв'язку з виконанням трудового договору**

ПЕРЕДАННЯ МАЙНОВИХ ПРАВ НА ОПІВ НА ПІДСТАВІ ДОГОВОРУ ПРО СТВОРЕННЯ ЗА ЗАМОВЛЕННЯМ І ВИКОРИСТАННЯ ОПІВ

- Майнові права на твір, створені за замовленням, переходять до замовника з моменту створення твору у повному складі, якщо інше не передбачене договором чи законом.
- Творцем за договором про створення за замовленням і використання ОПІВ може виступати лише фізична особа.
- Договір про створення за замовленням і використання ОПІВ не може містити умови, що обмежують право творця цього об'єкту на створення інших об'єктів.
- Договір про створення за замовленням і використання ОПІВ обов'язково укладається у письмовій (електронній) формі.



ЛІЦЕНЗІЙНИЙ ДОГОВІР НА ВИКОРИСТАННЯ ОБ'ЄКТА ПРАВА ІНТЕЛЕКТУАЛЬНОЇ ВЛАСНОСТІ

- Обсяг прав, що передаються за ліцензійним договором, зумовлюється вибором сторонами виду ліцензії (виключна, невиключна, одинична).
- Предметом ліцензійного договору не можуть бути права на використання ОПІВ, які на момент укладення договору не були чинними.
- Істотними умовами ліцензійного договору є: вид ліцензій; сфера використання ОПІВ (права, що надаються за договором, способи використання); територія використання; строк на які надаються майнові права; розмір; порядок; строки виплати ліцензійних платежів та інші умови які сторони включають у договір.
- Ліцензійний договір на використання ОПІВ обов'язково укладається у письмовій (електронній) формі.



ПЕРЕДАННЯ (ВІДЧУЖЕННЯ) МАЙНОВИХ ПРАВ НА ОБ'ЄКТ ПРАВА ІНТЕЛЕКТУАЛЬНОЇ ВЛАСНОСТІ

- За договором про передання (відчуження) прав на ОПІВ відбувається заміна власника майнових прав на такий об'єкт, який самостійно приймає рішення щодо подальшого розпорядження отриманими майновими правами на ОПІВ.
- Якщо інше не встановлено договором або законом, майнові права переходять до набувача з моменту укладення договору (для об'єктів АП). Виключення діють щодо майнових прав, набуття яких пов'язується із їх державною реєстрацією (для ПЗ, винаходу/корисної моделі), такі договори є чинними з моменту державної реєстрації в УКНОІВІ.
- Строк дії договору обмежений строком дії самих прав ІВ.



ДИЗАЙН ЗГЕНЕРОВАНИЙ ШІ

БУДЬ-ЯКЕ ЗОБРАЖЕННЯ МАЄ АВТОРА І ПРАВА ЩОДО НЬОГО?

Бюро авторського права США відмовило у визнанні програми-генератора зображень автором згенерованого малюнка. Позивач Стівен Телер звернувся до Федерального суду США з вимогою визнати ШІ автором зображення із переданням йому, як власнику програми, відповідних прав на це зображення, проте, також отримав відмову.

Суд зазначив, що **ПРАВОВА ОХОРОНА НАДАЄТЬСЯ РЕЗУЛЬТАТАМ ТВОРЧОЇ ДІЯЛЬНОСТІ ЛЮДИНИ.**

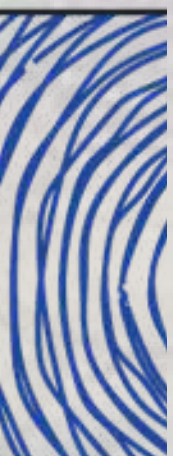

ЩО НЕ ТАК ІЗ ШІ?



Суб'єкт авторського права має право використовувати твір будь-яким способом (способами), а також виключне право дозволяти або забороняти використання твору іншими особами.

На сьогодні, Федеральний суд Сан-Франциско розглядає два колективні позови до розробників ШІ-генераторів зображень і текстів з приводу несанкціонованого використання творів мільйонів авторів для «навчання» штучного інтелекту

ШІ І АВТОРСЬКЕ ПРАВО В УКРАЇНІ

Ст. 33 Закону України «Про авторське право і суміжні права»:

Суб'єктами права особливого роду (sui generis) на неоригінальні об'єкти, згенеровані комп'ютерною програмою, можуть бути особи, яким належать майнові права або які мають ліцензійні повноваження на передбачену ч.1 цієї статті комп'ютерну програму - автори такої комп'ютерної програми, їх спадкоємці, особи, яким автори чи їх спадкоємці передали (відчужили) майнові права на комп'ютерну програму або правомірні користувачі комп'ютерної програми.

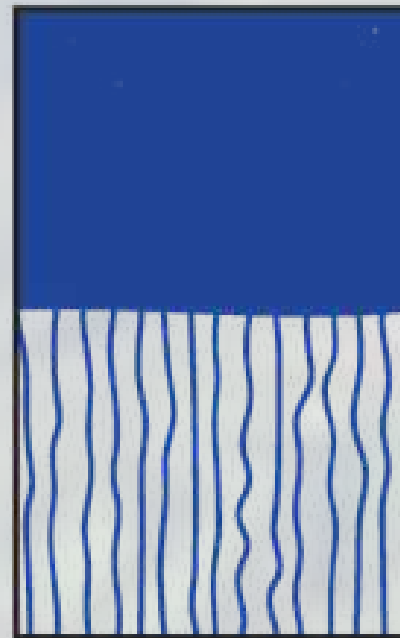
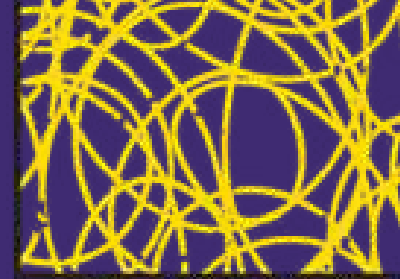

ЗАСТЕРЕЖЕННЯ №1

Строк чинності права особливого роду (sui generis) на неоригінальний об'єкт, згенерований комп'ютерною програмою, спливає через 25 років

ПРОТЕ

Договором можуть визначатися умови належності права особливого роду (sui generis) на неоригінальні об'єкти, згенеровані відповідними комп'ютерними програмами.

**ВІДТАК, ОСОБЛИВУ УВАГУ ПОТРІБНО ЗВЕРНУТИ НА УМОВИ
КОРИСТУВАННЯ ПРОГРАМОЮ**

Наприклад:

- Розробник забирає всі права на використання зображень
- Розробник вимагає дозволу використання згенерованих зображень всіма користувачами.
- Розробник відмовляється від будь-яких прав на зображення - **САМЕ ЗА ЦІЄЇ УМОВИ ДЛЯ ВАС ДІЯТИМЕ ПРАВО SUI GENERIS.**

ЗАСТЕРЕЖЕННЯ №2

Неоригінальним об'єктом, згенерованим комп'ютерною програмою, є об'єкт, що відрізняється від існуючих подібних об'єктів

Умова не надто критична для виробництва ювелірних виробів, оскільки мова йде про згенероване зображення в цілому, а не сам дизайн виробу, проте завжди існуватиме ймовірність, що подібний дизайн вже існує.



ЯК ЦЕ МОЖЕ ПРАЦЮВАТИ В ІДЕАЛІ?

Відтворення - пряме чи опосередковане виготовлення однієї або більше копій об'єкта авторського права або його частини будь-яким способом та у будь-якій формі, а також створення тривимірного твору з двовимірного і навпаки.

Опублікувавши зображення на яке ви маєте право особливого роду, протягом 25 років ви можете забороняти конкурентам відтворення і виробництво зображеного виробу.

Звісно, за умови, якщо його точне відтворення взагалі можливе.

Навіть не публікуючи згенероване зображення, ви можете створити ювелірний виріб на його основі, і користуватися охороною авторським правом або ж, зареєструвати промисловий зразок.

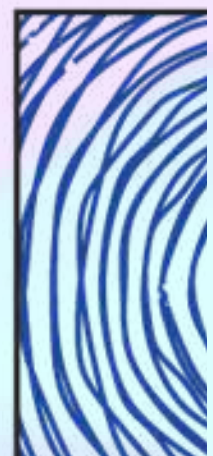
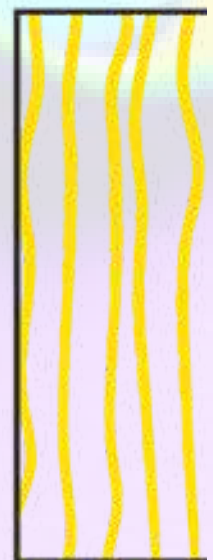
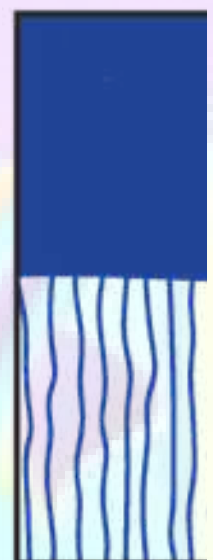

ЯК ДОВГО ЦЕ ТРИВАТИМЕ?

У 2025 році очікується прийняття міжнародного договору, що регулюватиме відносини, які виникають навколо об'єктів, згенерованих штучним інтелектом, і межі використання ШІ у різних сферах зайнятості.

Після приєднання України до цього договору, його норми стануть частиною національного законодавства України. Відтак, права щодо об'єктів, згенерованих штучним інтелектом, можуть бути суттєво переглянуті.

А поки, найкращий вихід: використовувати ШІ як джерело натхнення, а не як інструкцію до застосування.

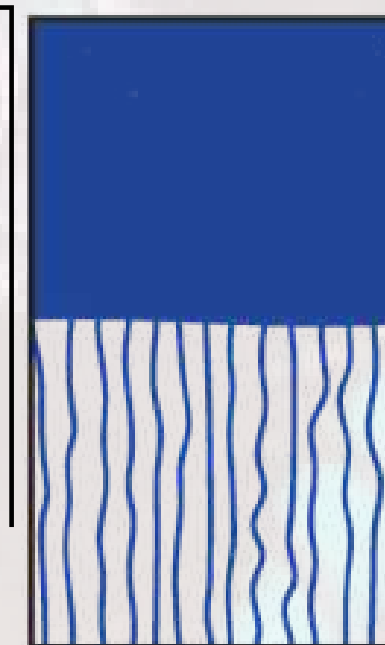

ВИКОРИСТАННЯ ДЕРЖАВНОЇ СИМВОЛІКИ У ЮВЕЛІРНИХ ВИРОБАХ

Відповідно до ст. 20 Конституції України державними символами України є Державний Прапор України, Державний Герб України і Державний Гімн України.

Громадяни зобов'язані шанобливо ставитися до державних символів України (ст. 65 Конституції України).

Слід звернути увагу, що згідно із ст. 8 Закону України “Про авторське право і суміжні права”, **не охороняються авторським правом:**

державні символи, державні нагороди; державні знаки, емблеми, символи і знаки органів державної влади, Збройних Сил України та інших військових формувань України, затверджені органами державної влади; символіка територіальних громад України, затверджена відповідними органами місцевого самоврядування.



https://nigramadramy.store/products/pin-5?variant=43820288409817&cy=UAH&utm_medium=product_sync&utm_source=google&utm_content=sag_organic&utm_campaign=sag_organic&gclid=CjwKCAjw9-6oBhBaEiwAHv1QvOXXjzVkwfenVF4D2QYi2p046OX2qfk4CiE2kCugyykttW9W2qB1UxoCM6YQAvD_BwE



Відповідно до пункту 1 ст. 5 Закону “Про охорону прав на промислові зразки” правова охорона надається ПЗ, що, зокрема не суперечить публічному порядку та принципам гуманності і моралі.

Промисловий зразок, в якому втілені або містяться спотворені* державні символи України, буде суперечити публічному порядку.

*Спотворювати – означає надавати кому-небудь, чому-небудь неприємного, непривабливого вигляду; позбавляючи природного вигляду, робити негарним, потворним; подавати, показувати що-небудь у неправильному, перекрученому вигляді (Новий тлумачний словник української мови// Київ, «Аконіт», 2001)

Промисловий зразок суперечитиме принципам гуманності і моралі, якщо він містить відтворення або імітацію державних символів України у виробках таким чином, що це може бути сприйняте як неповага до них.



<https://sribnakraina.ua/ua/serebrjanaja-pechatka-gerb-ukrainy-s19128.html>

Тому, якщо ваш ПЗ не суперечить публічному порядку та принципам гуманності і моралі, а саме, не спотворює державні символи, до яких ви додаєте свій авторський задум чи стилізацію, то сміливо можете виробляти та розповсюджувати ваш виріб та, звісно, отримати правову охорону (свідоцтво на авторське право та/або промисловий зразок).

Закликаємо шанобливо ставитись до державних символів України і використовувати їх з розумом у ваших дизайнерських витворах.



<https://sorokka.com.ua/ua/p1702839381-zolotoj-kulon-trizub.html>

КУДИ НЕСТИ ДОКУМЕНТИ ДЛЯ ПОДАЧІ ЗАЯВКИ НА ПРОМИСЛОВИЙ ЗРАЗОК, АВТОРСЬКЕ ПРАВО, ВІНАХІД (КОРИСНУ МОДЕЛЬ)?

Заявки та пакет документів на державну реєстрацію подаються до УКРНОІВІ заявником або його довіреною особою у паперовій формі:

- через пошту за адресою УКРНОІВІ - 01601, вул. Дмитра Годзенка, 1 (вул. Глазунова, 1), м.Київ;
- через поштову скриньку безпосередньо за адресою УКРНОІВІ - вул. Дмитра Годзенка, 1 (вул. Глазунова, 1), м.Київ;
- через СЕВ ЗЕС УКРНОІВІ, тобто в електронному вигляді.





ДЯКУЄМО ЗА УВАГУ!

Якщо у вас виникли додаткові питання
звертайтеся:



tetiana.tkachuk@nipo.gov.ua

kateryna.riabchuk@nipo.gov.ua



[nipo_34creative](https://www.instagram.com/nipo_34creative)

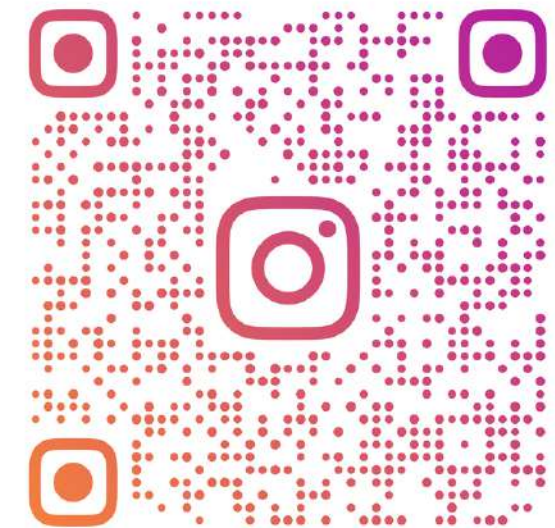

NIPO_34CREATIVE