

Особливості охорони та захисту прав ІР в ІТ

Юліана Зух-Кіпріянова

професіонал з інноваційної діяльності відділу розвитку мережі центрів підтримки технологій та інновацій (TISC) Департаменту розвитку інновацій ІР офісу



ОБ'ЄКТИ ПРАВА ІВ

Об'єкти авторського права і суміжних прав

- твори (літератури, науки, комп'ютерні програми, бази даних тощо);
- виконання, фонограми та відеограми, програми організацій мовлення.

Об'єкти права промислової власності

- об'єкти патентного права (винаходи, корисні моделі, промислові зразки);
- засоби індивідуалізації (торговельні марки, комерційні найменування, географічні зазначення).

Нетрадиційні об'єкти права інтелектуальної власності

- наукові відкриття;
- сорти рослин, породи тварин;
- комерційні таємниці;
- раціоналізаторські пропозиції;
- компонування напівпровідникових виробів.

* ІВ - інтелектуальна власність

ОХОРОНА АВТОРСЬКИХ ПРАВ НА КОМП'ЮТЕРНІ ПРОГРАМИ, ПРОГРАМНЕ ЗАБЕЗПЕЧЕННЯ

- Авторським правом надається охорона вираженню вихідного коду програмного забезпечення, що обмежує неавторизовані треті сторони від використання або відтворення коду без дозволу.
- Охорона прав на програмне забезпечення авторським правом набувається автоматично.
- У Бернській конвенції закріплено, що комп'ютерні програми охороняються як літературні твори. Однак, у Сполучених Штатах Америки вона є об'єктом права промислової власності та на неї видаються патенти.

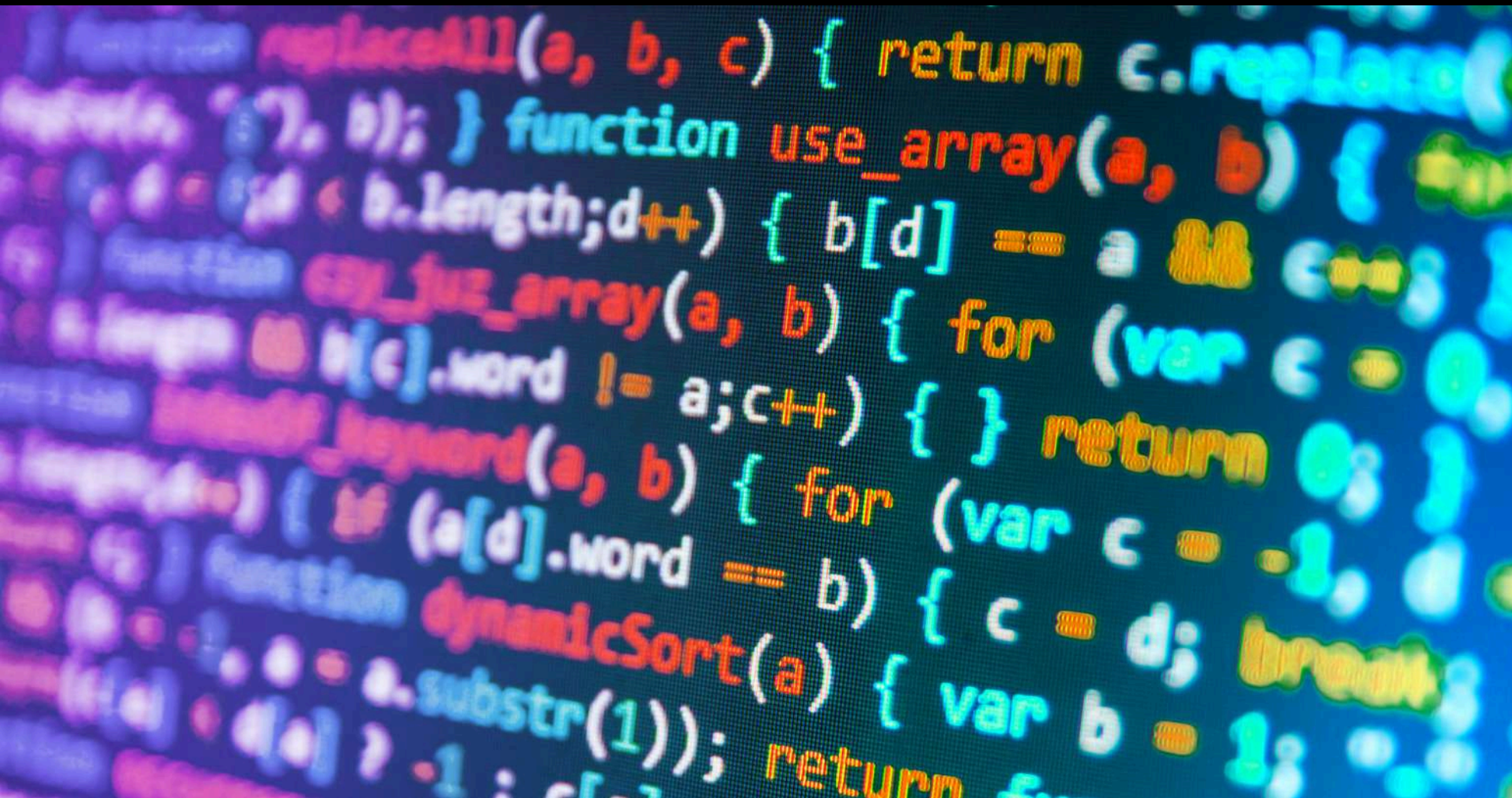



АЛЕ!

- Не охороняє інноваційну концепцію, функції або процеси, що лежать в основі програмного забезпечення, а лише вираження самого коду, адже охорона авторським правом поширюється лише на форму твору.
- Якщо програмне забезпечення втілює нову та винахідницьку концепцію або процес, охорона авторським правом в більшості випадків не пошириться на ці елементи.
- Охорона авторських прав на програмне забезпечення буде ефективною лише коли хтось копіює той самий вихідний код програмного забезпечення, програми або його значну частину.



РІШЕННЯ

**КОМПЛЕКСНА
ПРАВОВА
ОХОРОНА**

Приклад Індії

Тенденція в ІТ — програмне забезпечення часто використовується разом із апаратним забезпеченням (як у комп'ютерах або смартфонах). Саме програмне забезпечення не можна запатентувати, його можна захистити авторським правом. Але якщо програма працює з апаратним забезпеченням і має технічне застосування (використовується в промисловості), вона може претендувати на патент.

Якщо комп'ютерний винахід дає технічний результат (наприклад, покращує процес або вирішує проблему), його можна запатентувати. **Важливо**, щоб винахід показував вирішення технічної задачі, навіть якщо він включає математичні або комп'ютерні методи.

Уявімо, що ви розробили програмне забезпечення для керування автомобілем, яке оптимізує витрату палива, адаптуючи роботу двигуна на основі зовнішніх умов, таких як температура або нахил дороги.

Чи можна отримати патент?

Програма сама по собі (без зв'язку з автомобілем) не може бути запатентована.

Але якщо ви покажете, що програма в поєднанні з автомобільними сенсорами та системами керування двигуном вирішує конкретну технічну проблему (зменшення витрат палива через автоматичне налаштування двигуна), це вже може вважатися комп'ютерним винаходом з технічним результатом. Таким чином, це рішення може бути патентоздатним.

Тобто патент буде виданий не на саму програму, а на систему (програма + апаратне забезпечення), яка вирішує технічну задачу.

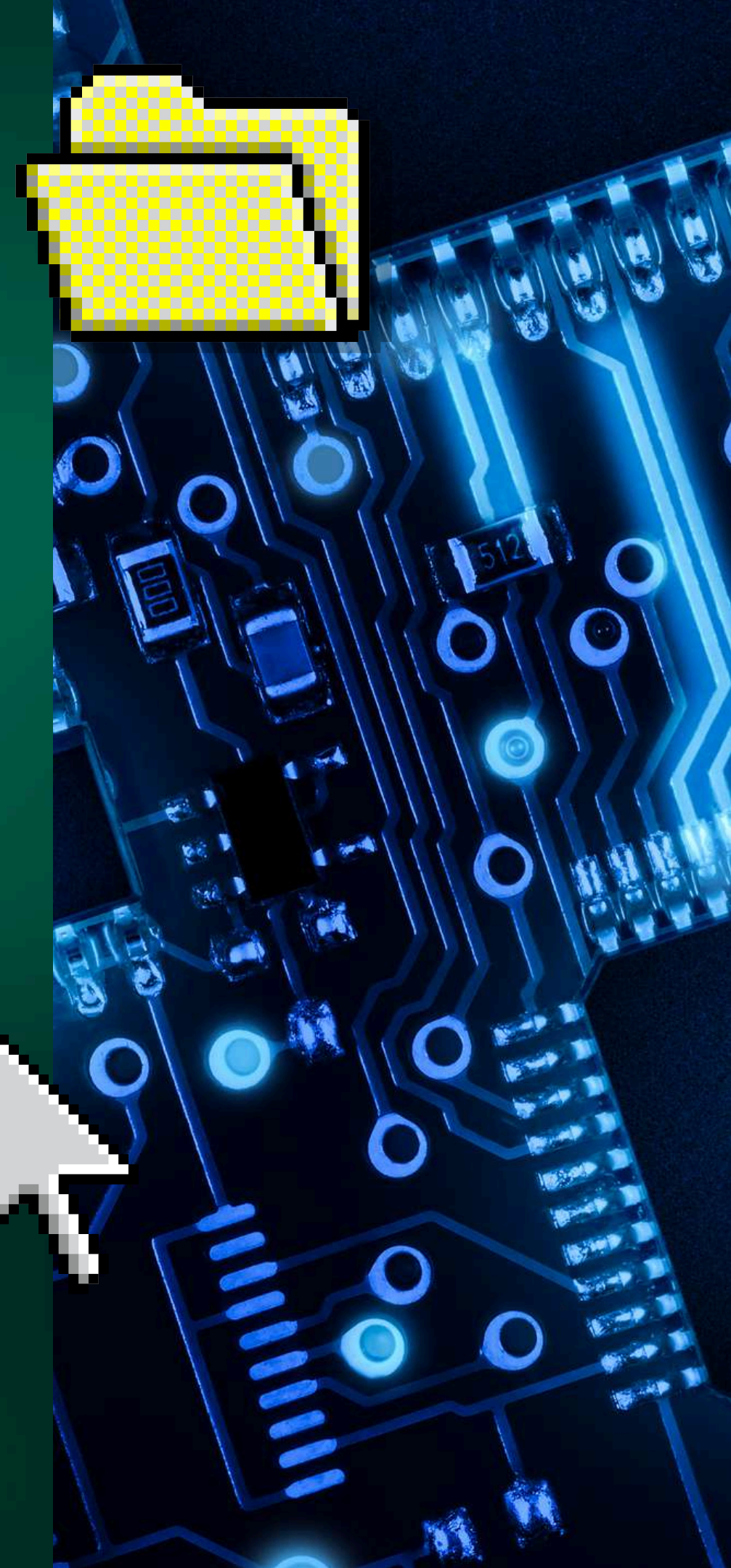

Винаходи й корисні моделі

Винахід (корисна модель) - результат інтелектуальної, творчої діяльності людини в будь-якій сфері технології

Об'єктом винаходу є продукт (пристрій, речовина, штам мікроорганізму, культура клітин рослини і тварини тощо), процес (спосіб).

Об'єктом корисної моделі може бути пристрій або процес (спосіб).

Сертифікат додаткової охорони видається не більше ніж на 5 років

СТРОК ЧИННОСТІ ПАТЕНТУ НА:

корисну модель

10 років

винахід

20 років

від дати подання заявки



ФРЕЧКА ВАЛЕНТИН

СПОСІБ ОТРИМАННЯ НАПІВЦЕЛЮЛОЗИ ІЗ
ОПАЛОГО ЛИСТЯ ДЛЯ ВИГОТОВЛЕННЯ ПАПЕРУ

Патент на корисну модель №135476 2019

Наявність зв'язків із софтом та технічною складовою:

алгоритм - технічний результат
Винахід/корисна модель



Весь світ чекає на рішення апеляційного суду у справі SAS Institute Inc. проти World Programming Ltd. SAS подали до суду на британського розробника WPL за порушення авторських прав на систему, яка дозволяє управляти, аналізувати та подавати дані. Продукт описують як мову програмування, що складається з функцій та опцій для створення форматованих звітів. SAS звинувачують WPL у копіюванні функціональності продукту та використанні мови кодування, а не у крадіжці конкретних рядків програмного коду. SAS вважають, що WPL розробили програмне забезпечення для виконання тієї ж процедури введення, що і в їх системі. Фактично WPL "клонували" систему SAS. Звичайно ж, SAS Institute Inc. зареєстрували авторські права. Але окружний суд вирішив, що ПЗ складається з добре відомих і традиційних елементів відображення даних, а значить у справі немає порушення. Наразі весь світ чекає, чи погодиться з таким рішенням апеляція. Адже справа визначить майбутнє ІТ-індустрії.



Авторське право виникає автоматично на оригінальний твір, якщо об'єкт зафіксовано на матеріальному носії. Логічно постає питання: навіщо тоді реєстрація? Свідоцтво підтверджує факт існування авторських прав та доводити їх не потрібно. У США автор не зможе звернутися до суду, доки не отримає документ. Про це прямо написав Верховний Суд у 2019 році: позов зачекає, доки авторські права будуть зареєстровані.

І ще один аргумент на користь ранньої реєстрації. У суді позивач отримає відшкодування до 150 000 доларів. Обґрунтовувати суму не доведеться. Таке правило діє у США, якщо авторські права зареєстровані до порушення або протягом 3 місяців після опублікування ПЗ.

Навіть альтернативний спосіб вирішення спорів про авторське право у Бюро США передбачає привілеї для тих, хто подумав про отримання свідоцтва наперед. Зареєструвати ПЗ потрібно до порушення і не пізніше 3-х місяців з моменту опублікування. У такому разі розмір компенсації за одне порушення - до 15 000\$. Якщо умови щодо термінів не виконані, максимальна сума компенсації зменшується до 7500\$.

ЯК ОТРИМАТИ АВТОРСЬКІ ПРАВА?

Національний орган інтелектуальної власності
Державна організація "Український національний офіс інтелектуальної власності та інновацій"
вул. Дмитра Годзенка, 1, м. Київ-42, 01601

ЗАЯВА
на державну реєстрацію авторського права на твір

Номер заявки _____ Дата подання _____
(заповнюється УКРНОБІ) (заповнюється УКРНОБІ)

1. Відомості про твір

1.1. Вид і повна назва твору
Літературний письмовий твір «Лісова казка про сім'ю Іжачків»

1.2. Скорочена назва твору* «Іжачки»

1.3. Анотація або реферат твору*
Літвяка казка про загадкове життя лісових мешканців.
(рекомендований розмір - до 300 друкованих знаків)

1.4. Дата остаточного завершення роботи над твором: число 01 місяць 01 рік 2023

1.5. Відомості про оприлюднення твору*
Петренко П. П. Лісова казка про сім'ю Іжачків - К.: Джерело, 2023. - 200 с.
(зазначити дату (рік) та форму (спосіб) оприлюднення твору)

1.6. Відомості про твір, щодо якого цей твір є похідним*
не є похідним твором
(зазначити, на основі якого твору зроблено переклад, адаптацію, аранжування тощо, їх правомірність)

1.7. Відомості про твір або частину твору, що вклучено до твору, права на який реєструються*
до твору не вклучено інші твори
(зазначити інші твори та їх авторів, а також правомірність їх вклучення до твору)

1.8. Відомості про попередню реєстрацію*
попередня реєстрація відсутня
(якщо так, зазначити дату та номер попередньої державної реєстрації в Україні авторського права і (або) договору, який стосується майнових прав на твір)

Заявку на державну реєстрацію авторського права подає суб'єкт авторського права:

- автор твору (первинний суб'єкт авторського права);
- спадкоємець автора (в разі наявності свідоцтва про спадщину);
- інші фізичні або юридичні особи, до яких перейшли майнові права на твір на підставі закону (роботодавець щодо службового твору, замовник щодо твору створеного за замовленням).

1.1. Вид твору визначається відповідно до статті 6 Закону України «Про авторське право і суміжні права» та назва твору - відповідно до назви вказаної на примірнику твору.

1.2. Зазначається за наявності

1.3. Короткий опис (виклад змісту) твору не більше 300 друкованих знаків.

1.5. За наявності оприлюднення зазначається дата (рік) та форма (спосіб) оприлюднення твору (опублікування статті в журналі, опублікування книги, публічний показ фільму тощо). До заявки додається документ, що свідчить про факт і дату оприлюднення твору (титольна сторінка, зміст, скріншот вебсторінки тощо).

1.6. Зазначається, на основі якого твору зроблено переклад, адаптацію, аранжування тощо, їх правомірність (назва твору, автор, права на створення похідного твору надано договором від № _____). До заявки додається документ, що підтверджує згоду на створення похідного твору від суб'єкта (суб'єктів) авторського права на використаний твір (твори) у випадках, коли така згода передбачена Законом.

1.7. Зазначаються інші твори та їх автори, а також правомірність їх вклучення до твору (назва твору, автор, права на вклучення в збірку творів надано за договором від № _____). До заявки додається документ, що підтверджує згоду на створення похідного твору від суб'єкта (суб'єктів) авторського права на використаний твір (твори) у випадках, коли така згода передбачена Законом.

1.8. Якщо так, зазначити дату та номер попередньої державної реєстрації в Україні авторського права і (або) договору, який

Але захистити авторські права можна і без суду.

27 грудня 2020 року Президент США підписав The CASE Act. ІТ-компанія може звернутися до Бюро авторського права США та отримати компенсацію до 30 000 \$ США. Але обов'язкова умова для подання скарги – реєстрація авторських прав. Бюро не зможе винести рішення, доки не отримає документ.

Як бачите, свідоцтво це не просто папірець, який буде припадати пилом на полиці. Це інструмент для монетизації та юридичного захисту продукту. Тому поставтеся до нього з усією серйозністю.



Промислові зразки

Строк правової охорони незареєстрованого промислового зразка становить 3 роки від дати його доведення до загального відома на території України.

Строк чинності майнових прав на зареєстрований промисловий зразок становить 5 років від дати подання заявки і продовжується за клопотанням власника промислового зразка на один або більше п'ятирічних строків, але не більш як 25 років

Промисловий зразок — результат творчої діяльності людини у галузі художнього конструювання, характеризується будь-яким новим видом форми, конфігурації, кольору чи сукупності цих елементів у продукті, що створює естетичне враження.



ПРАВА НА ЗРОБЛЕНІ ЗА ДОПОМОГОЮ КОМП'ЮТЕРА ГРАФІЧНІ СИМВОЛИ, ЕКРАННІ ДИСПЛЕЇ, ГРАФІЧНІ ІНТЕРФЕЙСИ (GUI) І НАВІТЬ ВЕБ-СТОРІНКИ МОЖУТЬ ОХОРОНЯТИСЯ ЯК ПРОМИСЛОВІ ЗРАЗКИ



- інтерфейс однієї сторінки вебсайту, базового шаблону сторінки або всі його сторінки;
- зовнішній вигляд та інтерфейс комп'ютерної програми чи мобільного додатка;
- окремі елементи інтерфейсу вебсайту і додатків (покажчики, значки, спливні вікна, нагадування тощо).
- На сьогодні зареєстровано досить значну кількість промислових зразків, предметом яких є інтерфейс сайту, додатка (зокрема мобільного).

Приклади

Отже, на цей момент різним заявникам було видано такі патенти на промислові зразки на:

- набори сторінок сайту (№ 13934, 17709, 22315, 23136, 27065, 31381, 32732, 37595, 41214, 41118, 37631);
- інтерфейс головної сторінки сайту, у тому числі для систем IOS, Android (№ 26528, 31679, 31678, 35539, 41653, 33434, 33435, 33438, 33440);
- графічний інтерфейс комп'ютерної програми (патенти № 33618, 30256, 30901, 35506, 36125, 19222);
- графічний інтерфейс мобільного додатка (патенти № 41656, 41655, 27175, 27260, 27423, 27728, 14374, 33618);
- елементи графічного інтерфейсу мобільних додатків (патенти № 26857, 27387, 27420, 27426).

Згідно з ч. ч. 1 – 2 ст. 6 Закону основною умовою патентоздатності промислового зразка є його новизна.

При цьому його визнають новим, якщо сукупність його суттєвих ознак не стала загальновідомою до дати подання заявки або дати пріоритету (якщо заявлено пріоритет). При цьому, зважаючи на той факт, що експертизу заявок проводять за формальними ознаками, можливість відмови за заявкою на реєстрацію зазначених об'єктів є мінімальною, і патент, імовірно, буде видано.

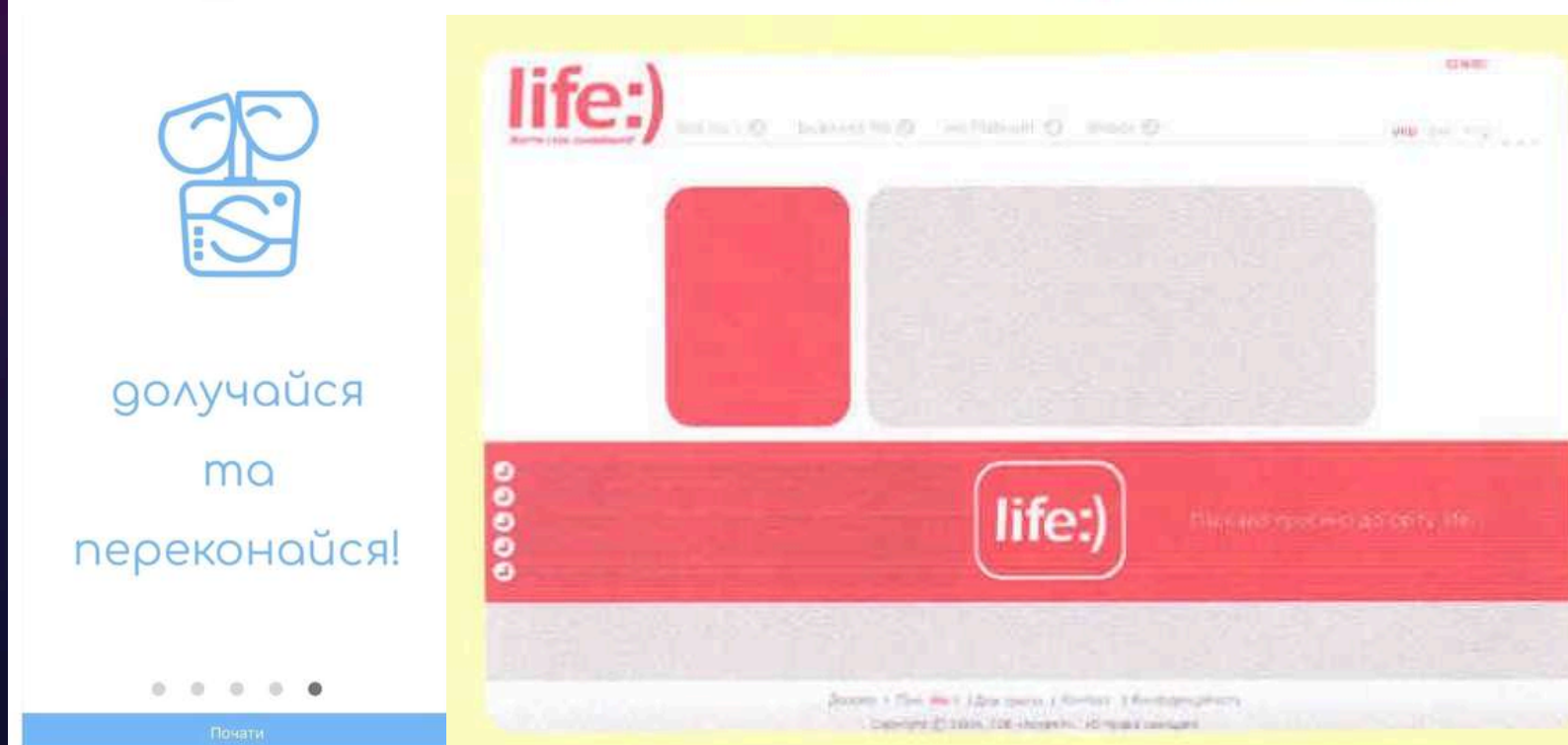

ПРИПИНЕННЯ ПОРУШЕННЯ НА МАРКЕТПЛЕЙСАХ

- Для інтернет-платформ не існує уніфікованої системи розгляду спорів щодо ІР прав.
- Кожна платформа має власний алгоритм вирішення спорів.
- Роль грає юрисдикція платформи (переважно США).



- Платформа блокує суперечливий товар;
- Вирішення спору покладається на сторони конфлікту;

- Суд;
або
- Вирішення спору за згодою сторін.

Головний чинник: економічна цінність об'єкту права інтелектуальної власності



Etsy



Торговельні марки відіграють вирішальну роль у створенні цінності бренду і відмінності продуктів або послуг стартапу від продуктів конкурентів. Реєструючи права на них, ви можете підвищити цінність свого бренду, забезпечити лояльність клієнтів. У таких компаніях як Google, Amazon, Facebook вартість лише торговельних марок може сягати більше 20% від загальної вартості компанії.

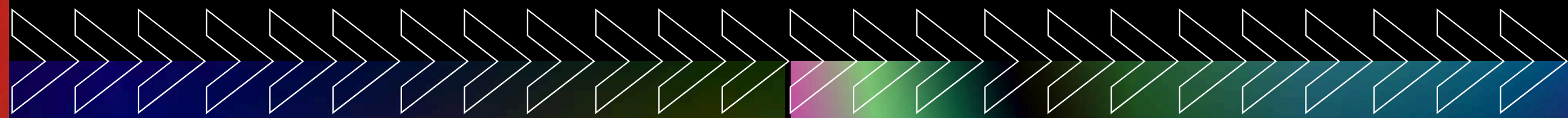

Реєстрація доменного імені

Такі дії допоможуть індивідуалізувати Ваш бренд та забезпечити додаткову охорону від копіювання в мережі Інтернет.

Для реєстрації доменного імені першого рівня в домені .UA - наприклад domain.ua - необхідно обов'язково бути власником прав на ТМ.



.ua

СЕРЕД ПЕРЕЧИСЛЕНИХ ОБ'ЄКТІВ ПРАВА ІНТЕЛЕКТУАЛЬНОЇ ВЛАСНОСТІ У 420 СТ. ЦКУ НЕМАЄ ТАКОГО ОБ'ЄКТА, ЯК НОУ-ХАУ

зміст поняття ноу-хау є ширшим, адже включає не лише комерційну таємницю, а й різноманітні технічні та технологічні знання, документацію, навички та досвід, які можуть бути важливими для виробництва, але не обов'язково є комерційною таємницею

Використання прав на комерційну таємницю дозволяє випереджати конкурентів у швидкості виведення нових продуктів на ринок, не розкриваючи свою технологічну стратегію

Комерційна таємниця — інформація, яка є секретною в тому розумінні, що вона в цілому чи в певній формі та сукупності її складових є невідомою та не є легкодоступною для осіб, які звичайно мають справу з видом інформації, до якого вона належить, у зв'язку з цим має комерційну цінність та була предметом адекватних існуючим обставинам заходів щодо збереження її секретності, вжитих особою, яка законно контролює цю інформацію.

Право інтелектуальної власності на таємницю є чинним протягом всього періоду існування комерційної таємниці. Комерційна таємниця не підлягає державній реєстрації

Деякі приклади комерційних таємниць, якими може володіти підприємство:

- Формули (рецепт харчового продукту, хімічна формула продукту або суміш інгредієнтів косметичного засобу тощо)
- Процеси (унікальний спосіб надання послуги або індивідуальна система управління бізнесом тощо)
- Списки клієнтів (база даних з інформацією про клієнтів, список розсилки або список потенційних клієнтів тощо)
- Технічна інформація (технічна інформація, пов'язана з дизайном, розробкою або виробництвом продукту, може включати схему, креслення або технічну специфікацію тощо)
- Маркетингові стратегії (унікальна рекламна кампанія, стратегія продажів або акційна пропозиція тощо)
- Бізнес-плани (Стратегічні плани, фінансові прогнози тощо)



Rank	Title	Author
1
2
3
4
5
6
7
8
9
10
11
12
13
14
15

Переваги охорони прав режимом комерційної таємниці серед інших режимів правової охорони:

- тривалість процедури отримання патенту;
- істотність чинника незаконного використання прав на патенти (під час їхнього одержання доводиться розкривати багато інформації про сутність винаходу, що дає змогу імітувати інновації конкурентів);
- до недоліків патентної системи традиційно відносять монопольне регулювання високих прибутків, розвиток псевдоінновацій, гальмування науково-технічного прогресу, витратність на етапі національної та світової реєстрації, підтримання чинності патенту.

Економіко-правова ефективність режиму комерційної таємниці:

- випередження конкурентів у швидкості виходу на ринок з новим продуктом, принаймні, на один цикл;
- нерозголошення своєї технологічної стратегії;
- забезпечення стимулювання інноваційної пропозиції, елементи якої недостатні для того, щоб стати об'єктом патентування, але в сукупності мають комерційну цінність.

УКРАЙ ВАЖЛИВО ВИТРИМУВАТИ РЕЖИМ СЕКРЕТНОСТІ ЩОДО ВСІЄЇ ІНФОРМАЦІЇ, ЩО СТАНОВИТЬ КОМЕРЦІЙНУ ЦІННІСТЬ ДЛЯ СТАРТАПУ

BETTER SAFE THAN SORRY

- 01 забезпечити технічний захист інформації, наприклад, встановлювати паролі, ідентифікації користувачів у декілька етапів тощо;
- 02 письмово повідомляти всім особам, які мають доступ до інформації, що вона становить комерційну таємницю;
- 03 визначити правила доступу до комерційної таємниці, процедуру її розголошення третім особам та дотримуватися таких правил;
- 04 укладати договори про нерозголошення.

Ситуація:

- Засновник стартапу зібрав команду
- Не оформив NDA та передачу прав на розробки
- Зареєстрував лише права на корисні моделі

Проблема:

- Після звільнення працівники порушили права
- Патенти виявились слабкими
- Опоненти успішно оскаржили патентоздатність

Причини:

- Відсутність належного оформлення трудових відносин
- Невдалий вибір форми охорони прав ІВ
- Відсутність стратегії управління ІВ на ранньому етапі

Наслідки:

- Втрата контролю над ключовими активами
- Слабкий захист прав у суді
- Втрата прибутку

Урок: Ігнорування питань ІВ може знищити проєкт

Приклади охороних документів Неметалевий електрообігрівач

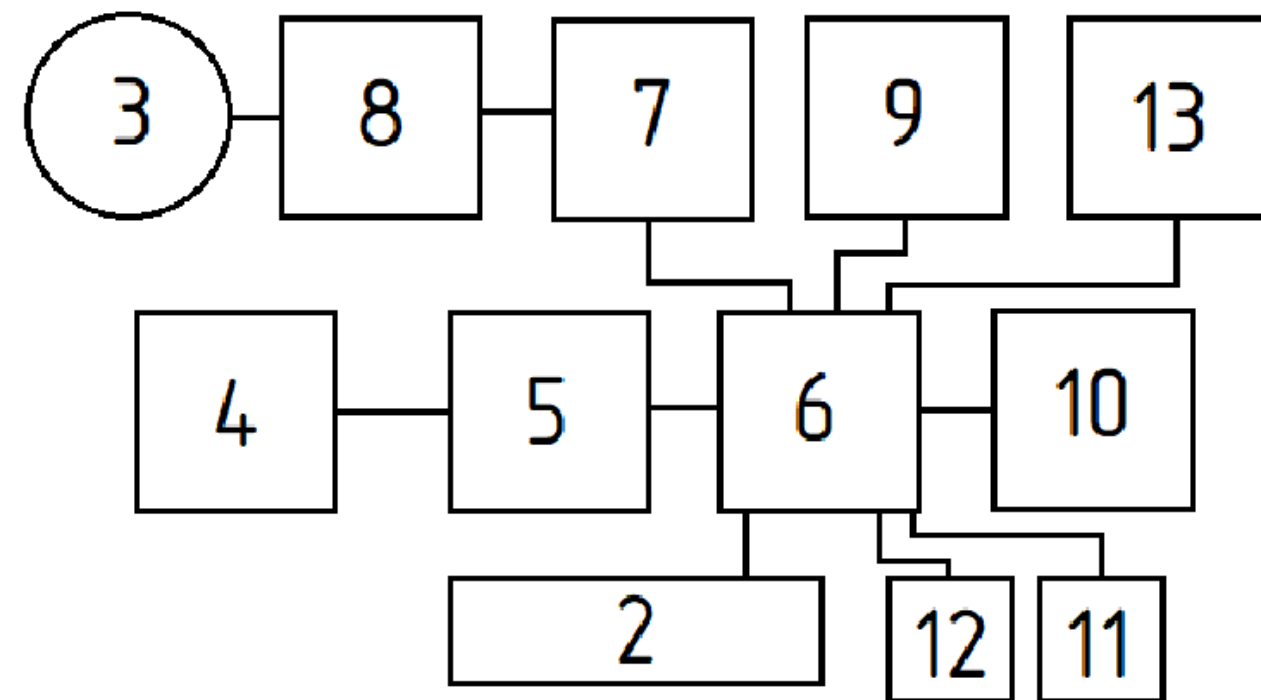
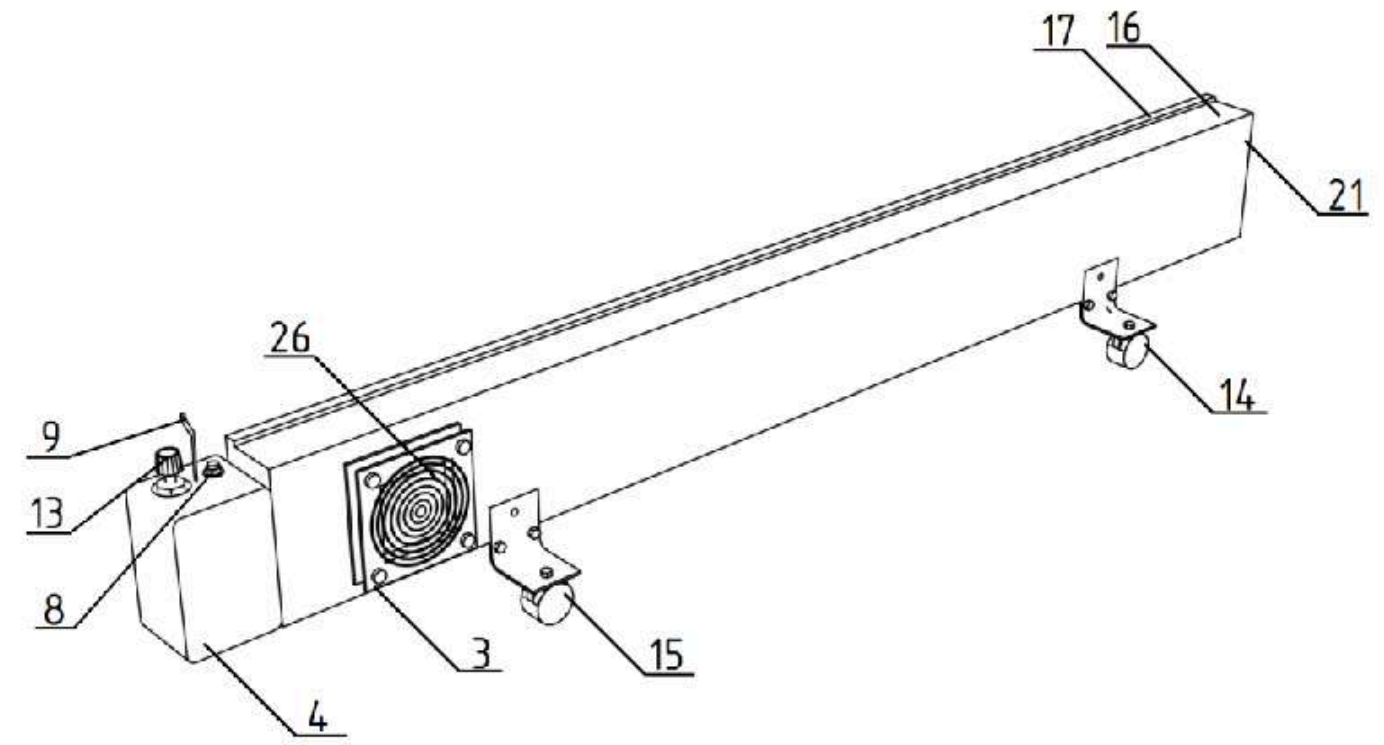
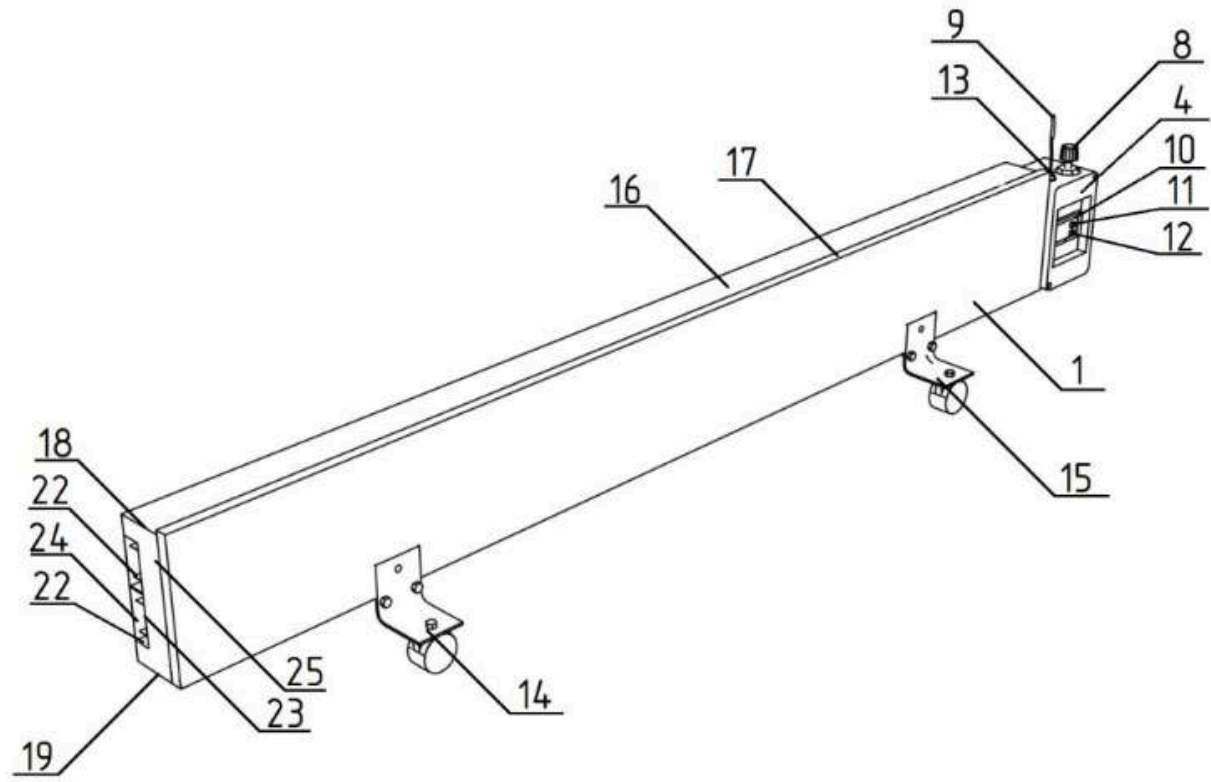

Приклади охороних документів СПОСІБ УПРАВЛІННЯ ПОЛЬОТОМ ЛІТАЛЬНОГО АПАРАТУ

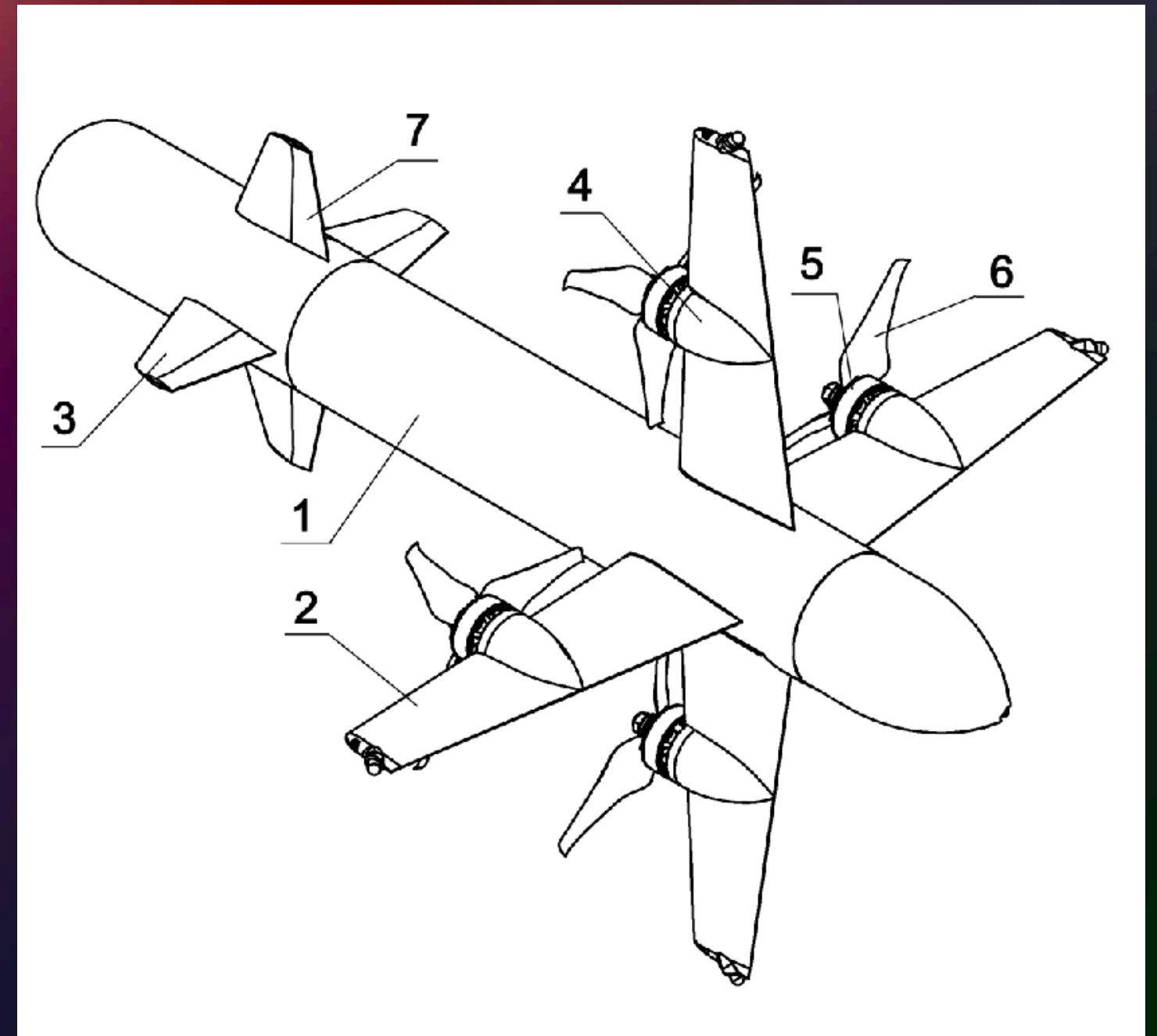

Приклади охороних документів Пристрій коригування та наведення

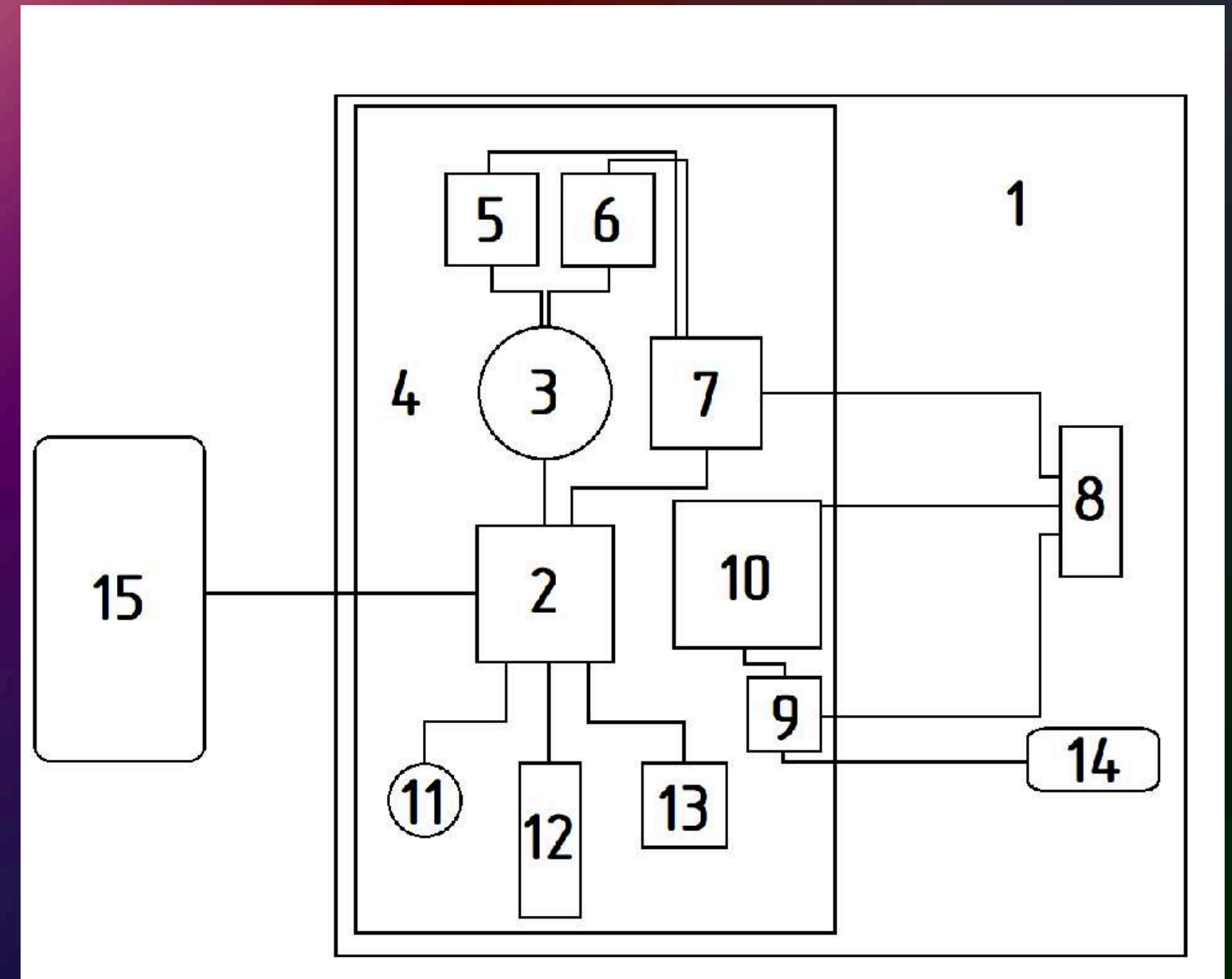
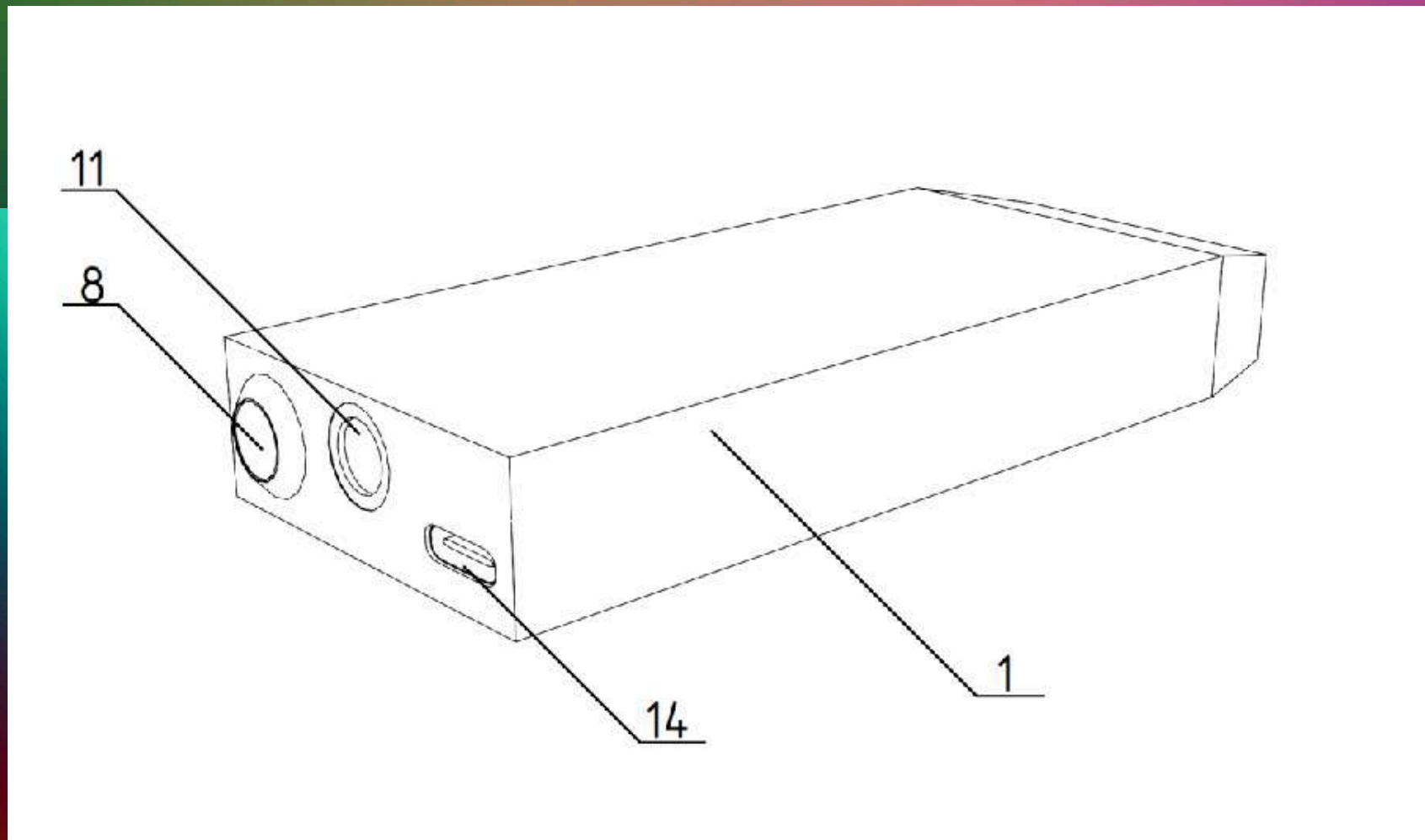

Приклади охороних документів

Безпілотна авіаційна система обприскування

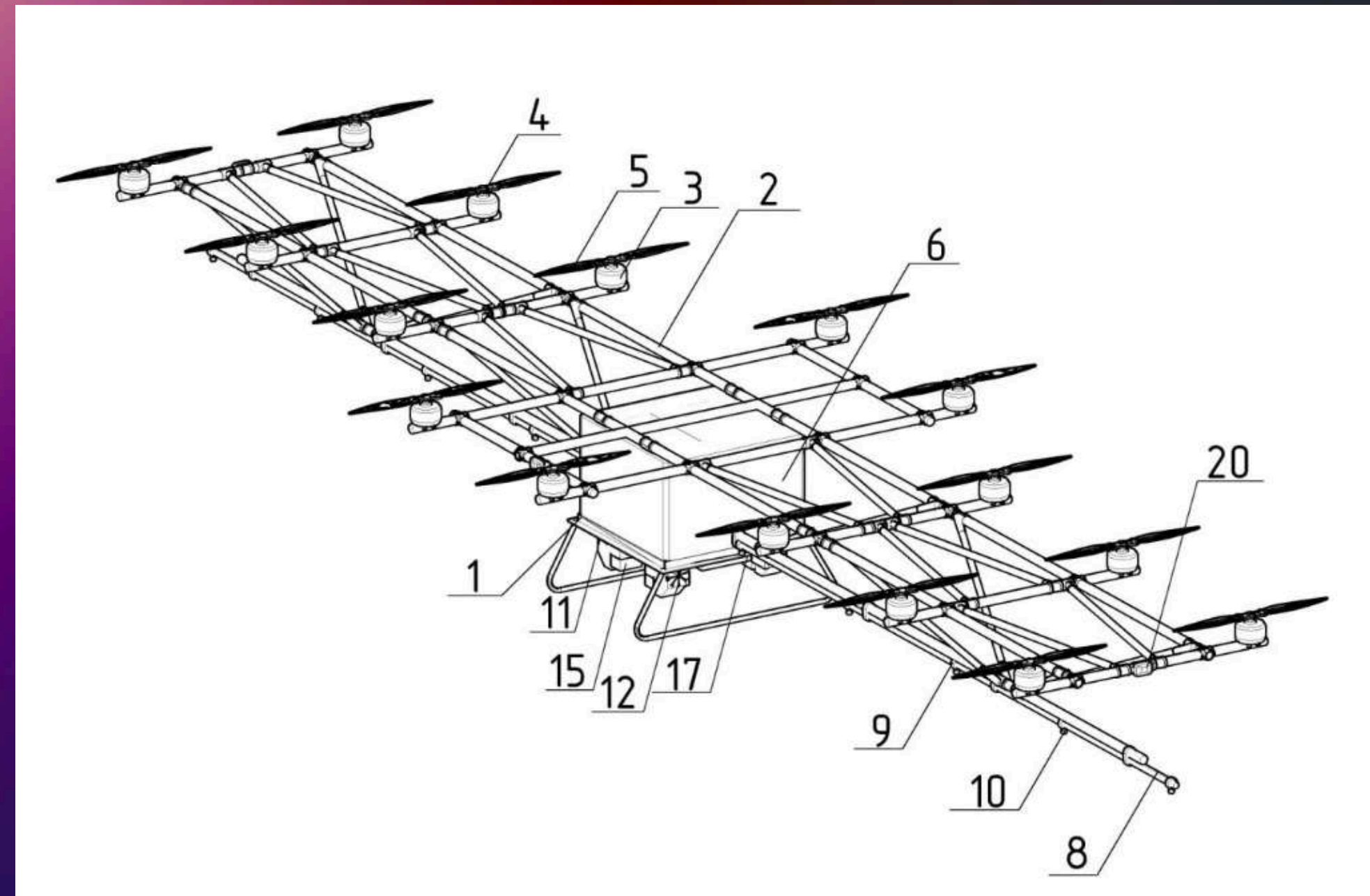
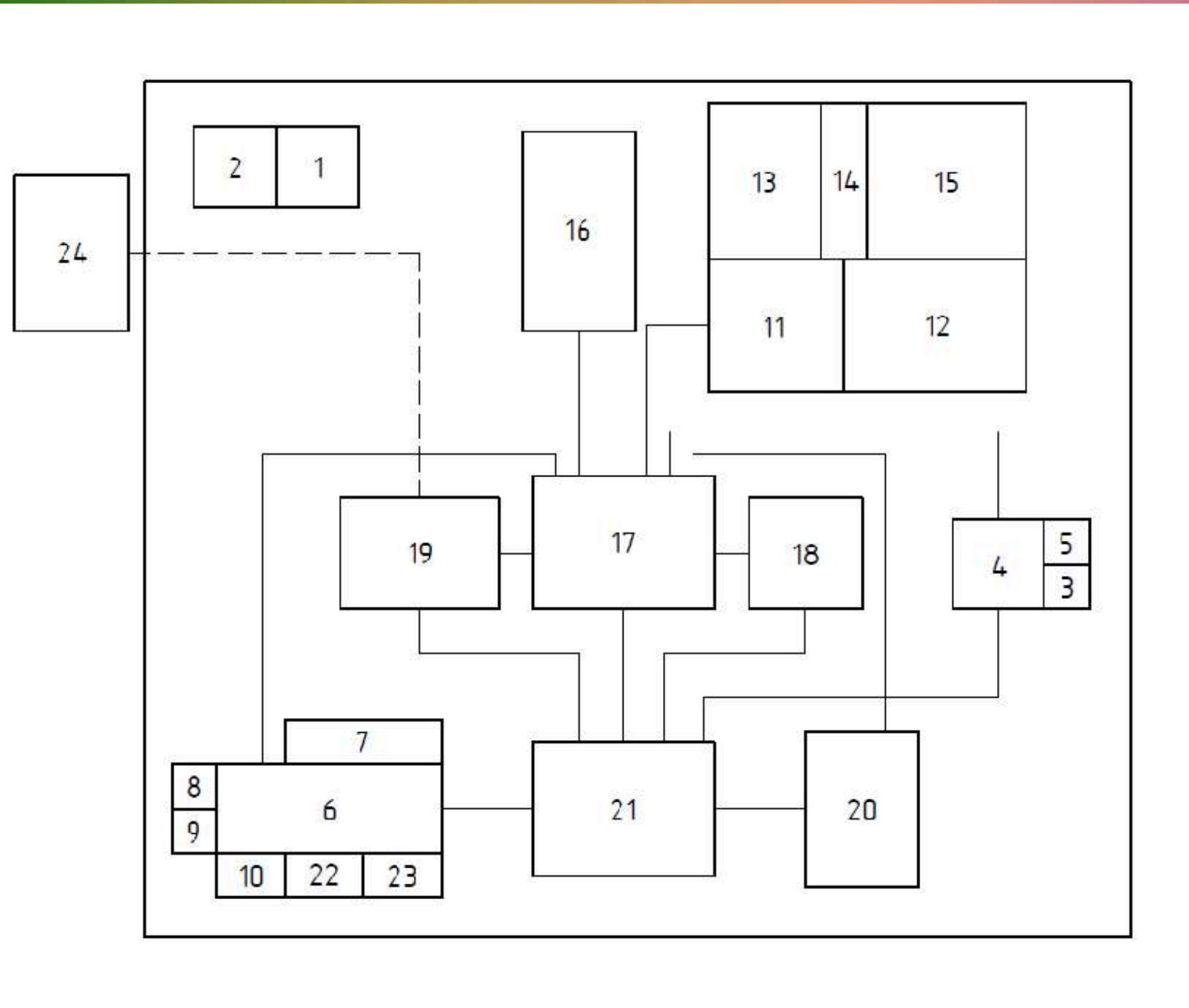

Приклади охороних документів

Система контролю правопорядку Ковдра-мішок з електропідігрівом

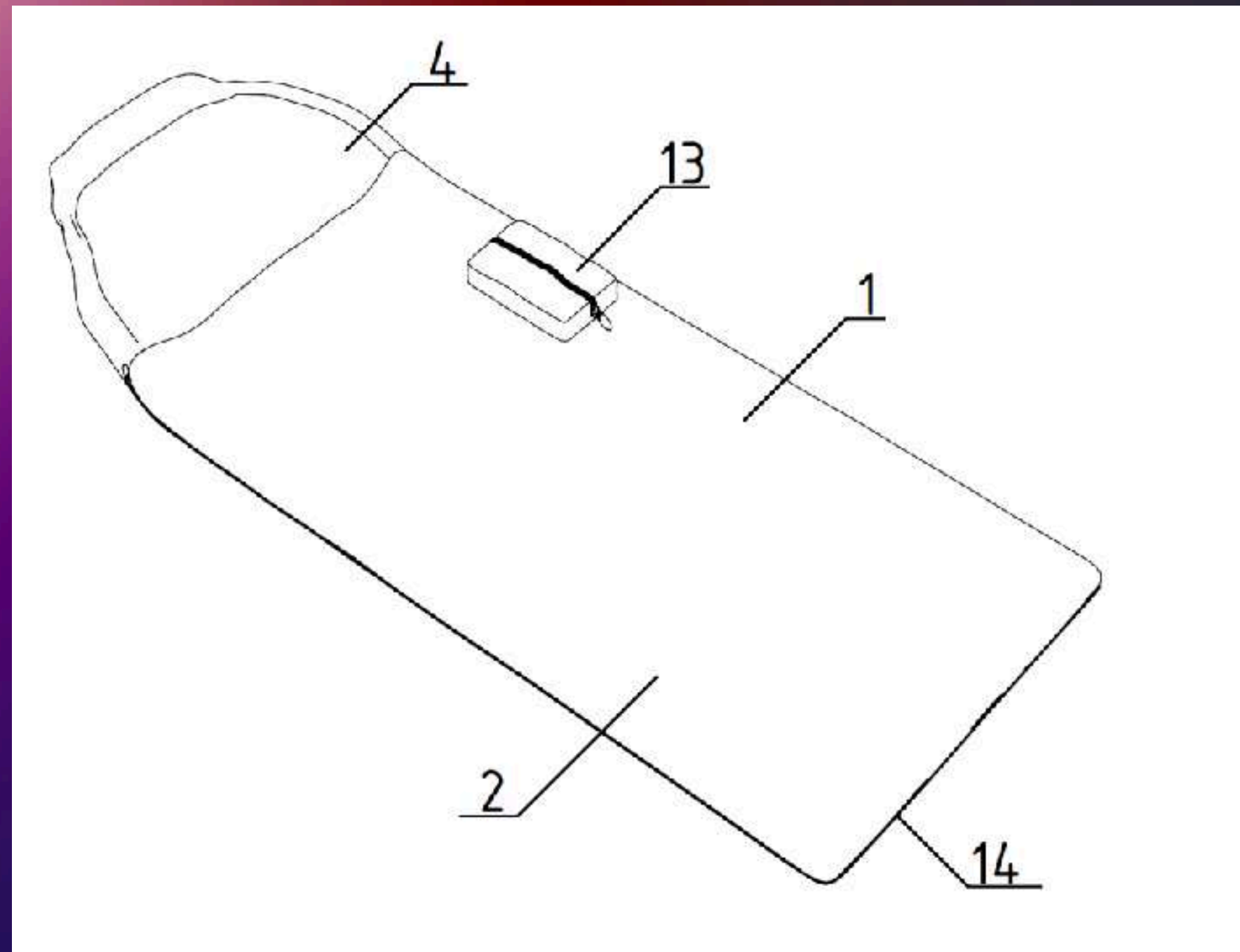
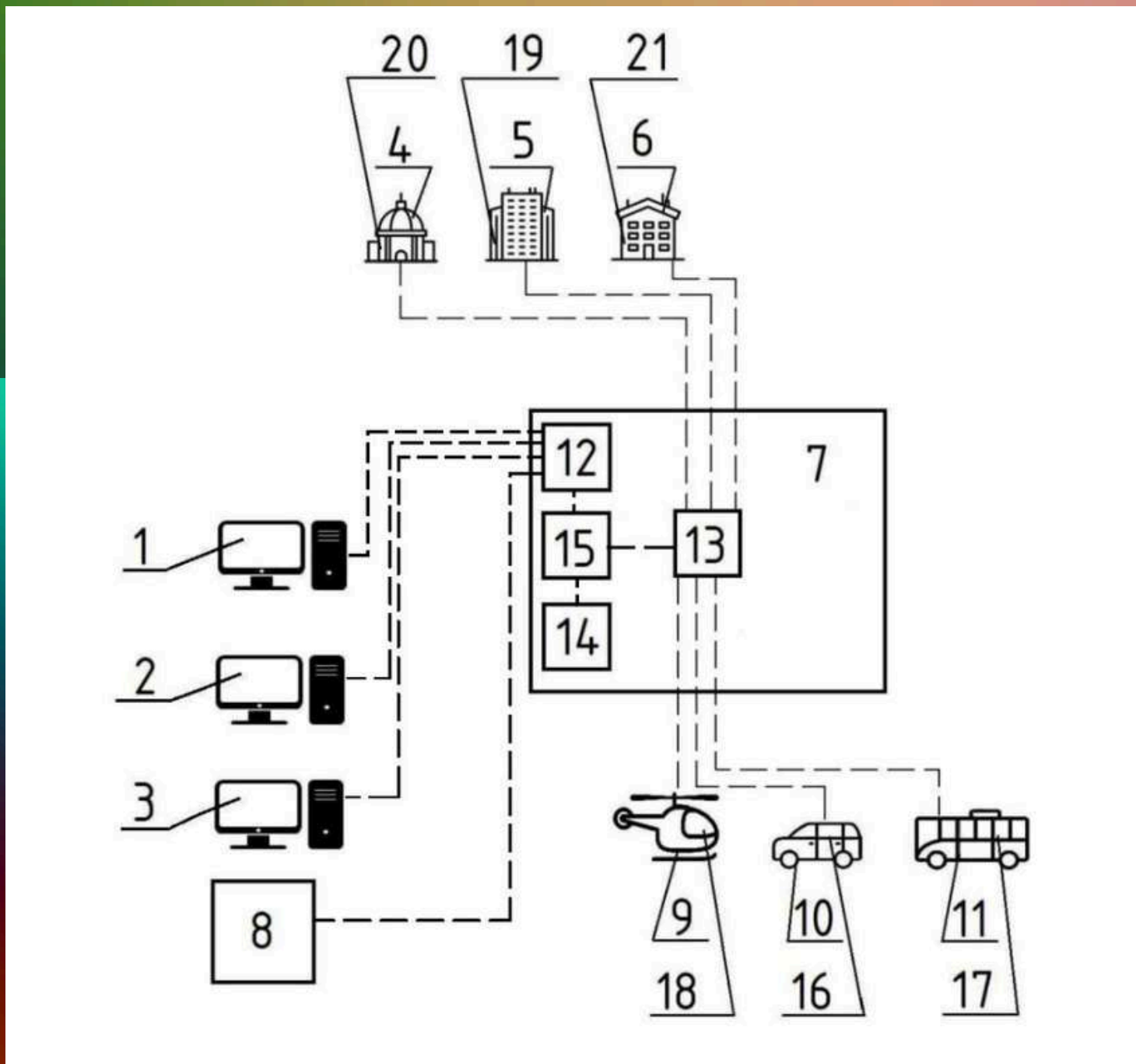

ЦЕНТР ПІДТРИМКИ ТЕХНОЛОГІЙ ТА ІННОВАЦІЙ (TISC)

– міжнародний проєкт підтримки винахідництва, інновацій та стартап проєктів, започаткований Всесвітньою організацією інтелектуальної власності (ВОІВ).

Завдання мережі TISC – підтримка винахідників, інноваторів, авторів, креаторів, стартапів, консалтинг з охорони прав інтелектуальної власності, комерціалізації об'єктів права інтелектуальної власності та трансферу технологій, забезпечення доступу до патентної інформації.



TELEGRAM TISC



FACEBOOK TISC

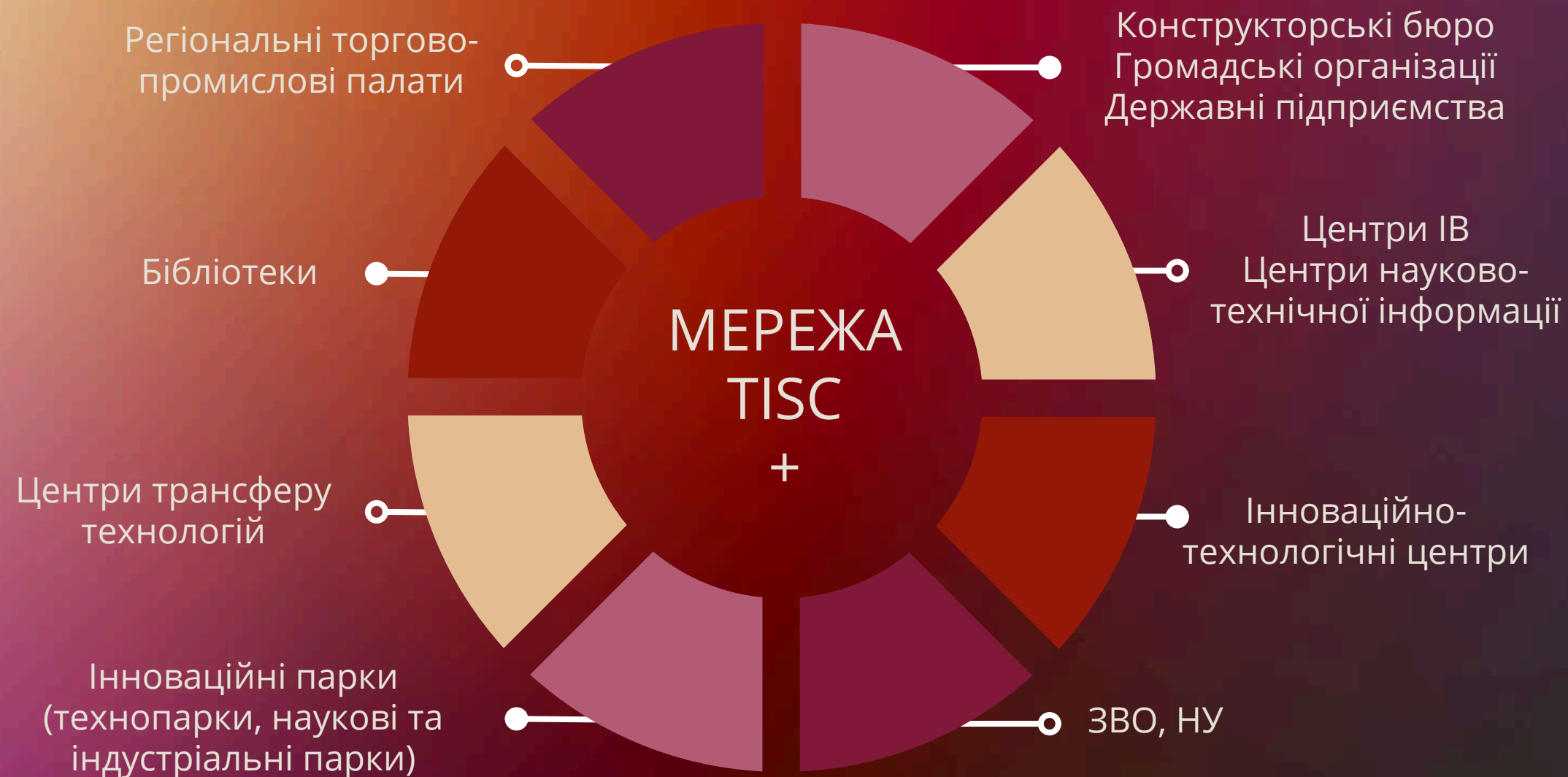

ДЯКУЄМО ЗА УВАГУ

