

**ПАМ'ЯТКА
З ПИТАНЬ ОХОРОНИ ТА ЗАХИСТУ
ПРАВ ІНТЕЛЕКТУАЛЬНОЇ
ВЛАСНОСТІ ДЛЯ РОЗРОБНИКІВ
ТОВАРІВ ОБОРОННОГО
ПРИЗНАЧЕННЯ**



IP OFFICE

Український національний офіс
інтелектуальної власності та інновацій

2025

СКОРОЧЕННЯ, ЩО ВЖИВАЮТЬСЯ

НОІВ	Національний орган інтелектуальної власності
УКРНОІВІ	Державна організація «Український національний офіс інтелектуальної власності та інновацій»
ВОІВ	Всесвітня організація інтелектуальної власності
ЦК України	Цивільний кодекс України
ОПІВ	об'єкт (об'єкти) права інтелектуальної власності
ІВ	інтелектуальна власність
ОПК	оборонно-промисловий комплекс
БПЛА	безпілотний літальний апарат
ТУ	технічні умови

ПЕРЕВАГИ ЗАРЕЄСТРОВАНОВОГО ОПІВ (ВИНАХОДУ, КОРИСНОЇ МОДЕЛІ, ПРОМИСЛОВОГО ЗРАЗКА, ТОРГОВЕЛЬНОЇ МАРКИ ТОЩО):



надає право використовувати ОПІВ на свій власний розсуд



надає право перешкоджати неправомірному використанню ОПІВ, зокрема забороняти таке використання



надає виключне право дозволяти використання ОПІВ – видавати виключні, невиключні, одиничні та інші ліцензії, укладати ліцензійні договори та отримувати у зв'язку з цим дохід



сприяє зростанню вартості продукту (процесу), виробу, оскільки продукт (процес), виріб, щодо якого зареєстровано права ІВ, викликає більше довіри порівняно з незареєстрованим та є інвестиційно привабливим



майнові права ІВ на ОПІВ можуть бути передані до статутного капіталу суб'єкта господарювання як вклад, а також стати предметом договору застави чи інших зобов'язань, активом для залучення та гарантування інвестицій



у разі порушення прав ІВ власник має право звертатися за їх захистом до суду, державних, правоохоронних органів, вимагати припинення порушення прав та відшкодування завданої шкоди



дає право подавати до Державної митної служби України заяву щодо внесення ОПІВ, які охороняють відповідно до закону, до митного реєстру для сприяння захисту майнових прав на ОПІВ



сприяє побудові маркетингової стратегії просування продукту (процесу), яка базується на принципах дотримання прав ІВ



сприяє упорядкуванню портфеля прав ІВ, забезпеченню коректного обліку нематеріальних активів та дотриманню податкової дисципліни

НЕЗАРЕЄСТРОВАНА ІВ – РИЗИКИ ТА НЕГАТИВНІ НАСЛІДКИ:

- ✓ можливість безоплатного та безперешкодного комерційного використання результатів ваших розробок іншими особами;
- ✓ можливість реєстрації іншими особами результатів ваших розробок з подальшою заборонаю вам користуватися ними;
- ✓ недоотримання доходів (упущена вигода) від використання результатів ваших розробок іншими особами, через відсутність укладених ліцензійних договорів та підстав для отримання роялті, договорів про передачу (відчуження, продаж) прав на ОПІВ;
- ✓ репутаційні втрати та відсутність довіри контрагентів, інвесторів;
- ✓ втрата конкурентних переваг на ринку товарів і послуг;
- ✓ неможливість просування товарів і послуг, які містять у собі ОПІВ на міжнародні ринки;
- ✓ неможливість ефективної реалізації виключних прав дозволяти або забороняти неправомірне використання результатів ваших розробок;
- ✓ додаткові передумови до порушень прав ІВ інших осіб та притягнення вас до юридичної відповідальності;
- ✓ суттєві часові та фінансові втрати на судові процеси та адміністративні процедури, юридичні послуги з представництва ваших інтересів;
- ✓ неможливість ефективного перешкоджання поширенню піратської або контрафактної продукції;
- ✓ неможливість стягнення завданої майнової шкоди з порушників ваших прав ІВ;
- ✓ втрата можливості визнання результатів ваших розробок нематеріальним активом, його відображення у балансі, передачу у заставу, внесення у статутний капітал як інвестиції.

ЗАГАЛЬНІ ПОЛОЖЕННЯ

Право інтелектуальної власності – це право особи на результат інтелектуальної, творчої діяльності або інший ОПІВ, визначений ЦК України та іншими законами України. Право ІВ становлять особисті немайнові права ІВ та (або) майнові права ІВ, зміст яких щодо певних ОПІВ визначається ЦК України та іншими законами.

Особистими немайними правами ІВ є:

- ✓ право на визнання людини творцем (автором, виконавцем, винахідником тощо) ОПІВ;
- ✓ право перешкоджати будь-якому посягання на право ІВ, здатному завдати шкоди честі чи репутації творця ОПІВ;
- ✓ інші особисті немайнові права ІВ, встановлені законом.

Особисті немайнові права ІВ не залежать від майнових прав ІВ та не можуть відчужуватися (передаватися), за винятками, встановленими законом.

Майновими правами ІВ є:

- ✓ право на використання ОПІВ;
- ✓ виключне право дозволяти використання ОПІВ;
- ✓ виключне право перешкоджати неправомірному використанню ОПІВ, зокрема забороняти таке використання;
- ✓ інші майнові права ІВ, встановлені законом.

Суб'єктами права ІВ є творець ОПІВ (автор, винахідник тощо), тобто фізична особа, та інші особи (наприклад роботодавець, замовник тощо).

До ОПІВ, зокрема, належать:

- | | |
|--|--|
| <ul style="list-style-type: none"> ✓ літературні та художні твори; ✓ об'єкти суміжних прав (виконання, фонограми, відеограми, програми (передачі) організації мовлення); ✓ комп'ютерні програми; ✓ компіляції даних (бази даних); ✓ винаходи, корисні моделі; | <ul style="list-style-type: none"> ✓ промислові зразки; ✓ компонування напівпровідникових виробів; ✓ раціоналізаторські пропозиції; ✓ торговельні марки (знаки для товарів і послуг); ✓ географічні зазначення; ✓ комерційні таємниці. |
|--|--|



Державну реєстрацію ОПІВ (крім сортів рослин, пород тварин) та видачу патентів, свідоцтв здійснює Державна організація «Український національний офіс інтелектуальної власності та інновацій» (УКРНОІВІ), яка виконує функції Національного органу інтелектуальної власності (НОІВ).

Основними напрямками діяльності УКРНОІВІ, зокрема, є:

- | | |
|---|--|
| <ul style="list-style-type: none"> ✓ експертиза заявок на об'єкти промислової власності; ✓ реєстрація прав ІВ; ✓ ведення державних реєстрів у сфері ІВ; ✓ забезпечення діяльності колегіальних органів: Апеляційної палати, Комісії «Україна», Наглядової ради, Атестаційної комісії; ✓ міжнародне співробітництво; ✓ виконання функцій «відомства, що отримує», «Міжнародного пошукового органу», «Органу міжнародної попередньої експертизи»; | <ul style="list-style-type: none"> ✓ інформаційна та видавнича діяльність, надання роз'яснень у сфері ІВ; ✓ надання послуг та консультацій у сфері ІВ; ✓ атестація патентних повірених (їх підготовка та ведення Реєстру); ✓ National IP&Innovations Hub; ✓ Центр спостереження з питань порушень прав ІВ; ✓ Центр медіації та посередництва; ✓ TISC (Центри підтримки технологій та інновацій); ✓ IP Academy (Академія інтелектуальної власності) тощо. |
|---|--|



На міжнародному рівні питаннями ІВ займається **Всесвітня організація інтелектуальної власності** (англ. World Intellectual Property Organization, WIPO) – одне зі спеціалізованих агентств ООН.

Метою діяльності ВОІВ є сприяння охороні ІВ в усьому світі шляхом забезпечення співробітництва між державами та дотримання положень багатосторонніх договорів, що регулюють правові та адміністративні аспекти ІВ.

Існує ряд міжнародних угод у сфері ІВ, зокрема:

- ✓ Паризька конвенція про охорону промислової власності від 20.03.1883;
- ✓ Мадридська угода про міжнародну реєстрацію знаків від 14.04.1891;
- ✓ Бернська конвенція про охорону літературних і художніх творів від 09.09.1886;
- ✓ Угода про торговельні аспекти прав інтелектуальної власності від 15.04.1994 (угода TRIPS);
- ✓ Сінгапурський договір про право товарних знаків від 27.03.2006;
- ✓ Договір про патентне право від 01.06.2000;
- ✓ Договір про патентну кооперацію (PCT) від 19.06.1970;
- ✓ Гаазький Акт Гаазької угоди про міжнародну реєстрацію промислових зразків від 28.11.1960;
- ✓ Ніццька угода про Міжнародну класифікацію товарів і послуг для реєстрації знаків від 15.06.1957;
- ✓ Локарнська угода про заснування Міжнародної класифікації промислових зразків від 08.10.1968;
- ✓ Угода про асоціацію між Україною, з однієї сторони, та Європейським Союзом, європейським співтовариством з атомної енергії і їхніми державами-членами, з іншої сторони, ратифікована Законом України від 16.09.2014 № 1678-VII;
- ✓ та інші.

Для сфери ОПК найбільш характерними можуть бути такі ОПІВ: винаходи, корисні моделі, промислові зразки, констрування напівпровідникових виробів (констрування) та об'єкти авторського права. Здебільшого на практиці найбільш ефективно застосовувати комплексну правову охорону (тобто на один виріб або його складові реєструвати різні ОПІВ).

Рекомендовано реєструвати все, що можна розібрати і відтворити шляхом зворотного інжинірингу, щоб запобігти ймовірності реєстрації вашої розробки іншими особами, які потім можуть заборонити виробляти те, що ви придумали першими.

На прикладі **БПЛА**:

- ✓ конструкція БПЛА або його частин може бути винаходом (корисною моделлю);
- ✓ зовнішній вигляд БПЛА або зовнішній вигляд його частин може охоронятися як промисловий зразок;
- ✓ софт, ТУ, конструкторська документація можуть бути об'єктом авторського права або комерційною таємницею;
- ✓ конфігурація створеного напівпровідникового виробу може охоронятися свідоцтвом на констрування;
- ✓ назва та/або логотип виробника, моделі БПЛА може охоронятися як торговельна марка.

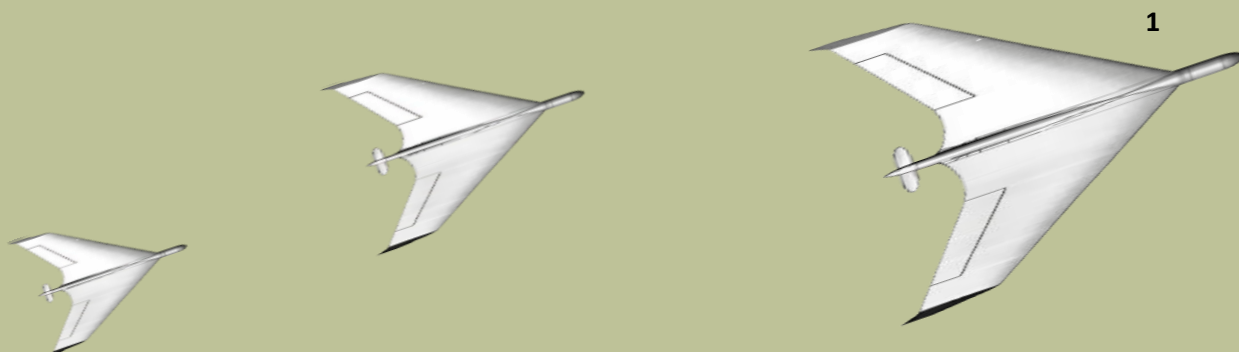

1 - свідоцтво на промисловий зразок від 25.02.2014 № 26436

КОРОТКО ПРО ДЕЯКІ ОПІВ

ВИНАХІД (КОРИСНА МОДЕЛЬ)

Винахід (корисна модель) – це результат інтелектуальної, творчої діяльності людини в будь-якій сфері технологій.

Об'єктом винаходу може бути: продукт (пристрій, речовина, штам мікроорганізму тощо); процес (спосіб).

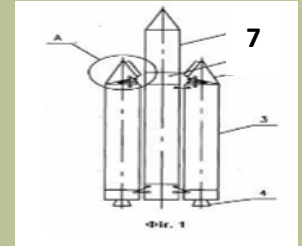
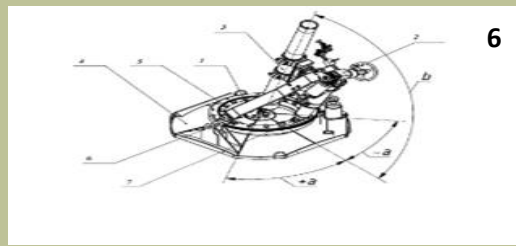
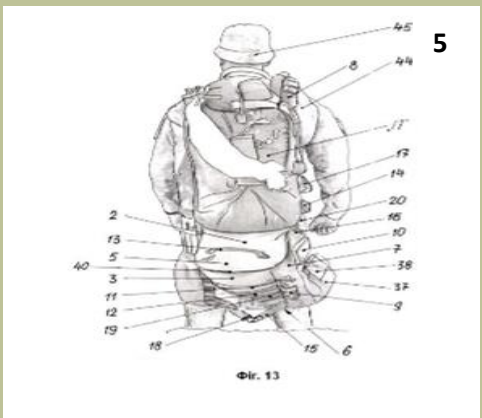
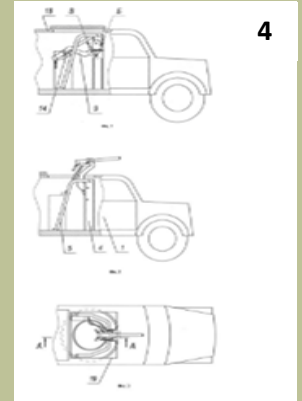
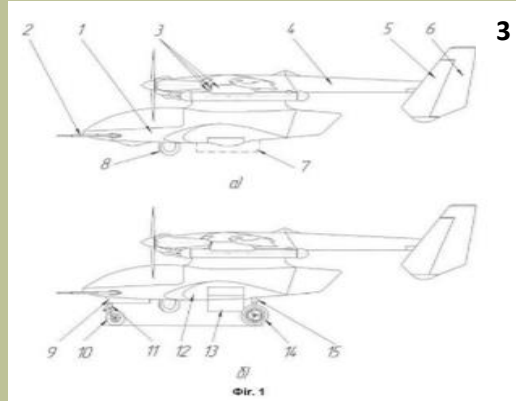
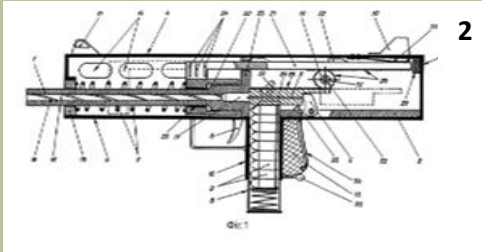

2 – патент на винахід від 16.12.2002 № 52505.

3 - патент на корисну модель від 28.07.2021 № 148318.

4 - патент на винахід від 25.10.2013 № 103541.

5 - патент на корисну модель від 10.07.2019 № 135482.

6 - патент на корисну модель від 10.01.2018 № 122595.

7 - патент на корисну модель від 15.09.2005 № 9454.

Об'єктом корисної моделі може бути пристрій або процес (спосіб).

Щоб отримати патент на корисну модель об'єкт має відповідати таким умовам патентоздатності: **новизна** та **промислова придатність** (для винаходу додатково ще однією умовою є **винахідницький рівень**).

Строк чинності майнових прав ІВ на винахід становить **20 років** від дати подання заявки до НОІВ. Якщо заявка подана на підставі міжнародної заявки, строк чинності майнових прав ІВ на винахід обчислюється від дати подання міжнародної заявки. Строк чинності майнових прав ІВ на **корисну модель** становить **10 років** від дати подання заявки до УКРНОІВІ.

Охоронний документ – **патент**.

Орієнтовний строк отримання патенту на винахід – **2 роки**, на корисну модель – **4-5 місяців**.

Заявник має право перетворити заявку на державну реєстрацію винаходу на заявку на державну реєстрацію корисної моделі і навпаки до одержання ним рішення про державну реєстрацію винаходу (корисної моделі) або рішення про відмову в такій реєстрації.

Патент на корисну модель видається під відповідальність його володільця за відповідність корисної моделі умовам патентоздатності.

В Україні відносини щодо винаходів і корисних моделей регулюються Законом України «Про охорону прав на винаходи і корисні моделі».

!!! Після отримання результатів розробки та перед поданням заявки на винахід (корисну модель) наполегливо рекомендується не ігнорувати проведення патентних досліджень!!!

Детально з інформацією про вимоги до заявки на винахід (корисну модель) можна ознайомитись в Правилах складання, подання та проведення експертизи заявки на винахід і заявки на корисну модель, затверджених наказом Міністерства економіки України від 09.09.2024 № 23301, <https://zakon.rada.gov.ua/laws/show/z1411-24#Text>

Збори за дії, пов'язані з охороною прав на об'єкти ІВ:

ВИНАХІД

Річний збір за підтримання чинності майнових прав ІВ на винахід за кожний рік його дії, починаючи з дати подання заявки:	Розмір збору, гривень	Роки
	450	1-2
	800	3
	1000	4
	1200	5
	1400	6
	1600	7
	1800	8
	4200	9-14
	7600	15-20

КОРИСНА МОДЕЛЬ

Річний збір за підтримання чинності майнових прав ІВ на корисну модель за кожний рік її дії, починаючи з дати подання заявки:	Розмір збору, гривень	Роки
	900	1-2
	1200	3
	1500	4
	1800	5
	2100	6
	2400	7
	2700	8
	6300	9-10

Розмір збору, гривень	Вид збору
1600	за подання заявки на винахід, формула якого містить не більш як три пункти формули
160	додатково за кожний пункт понад три пункти формули для винаходу
<i>У разі подання заявки на об'єкт ІВ в електронній формі розміри вищевказаних зборів сплачуються у розмірі 80% розміру, встановленого за відповідним кодом (тобто зі знижкою 20%).</i>	
6000	за проведення кваліфікаційної експертизи заявки на винахід, формула якого має один незалежний пункт
200	за подання клопотання про публікацію відомостей про заявку на видачу патенту на винахід раніше 18 місяців від дати подання цієї заявки
400	за публікацію про видачу патенту на винахід
17	мити за видачу патенту

Розмір збору, гривень	Вид збору
2400	за подання заявки на корисну модель, формула якого містить не більш як три пункти формули
240	додатково за кожний пункт понад три пункти формули для корисної моделі
<i>У разі подання заявки на об'єкт ІВ в електронній формі розміри вищевказаних зборів сплачуються у розмірі 80% розміру, встановленого за відповідним кодом (тобто зі знижкою 20%).</i>	
600	за публікацію про видачу патенту на корисну модель
17	мити за видачу патенту

Винаходи та корисні моделі також можуть бути секретними.

Секретний винахід (корисна модель) – винахід (корисна модель), що містить інформацію, віднесена до державної таємниці, права на який засвідчуються патентом на секретний винахід (секретну корисну модель).

Якщо винахід (корисну модель) створено з використанням інформації, зареєстрованої у Зводі відомостей, що становлять державну таємницю України, чи цей винахід (корисна модель) згідно із Законом України «Про державну таємницю» може бути віднесений до державної таємниці, то заявка подається до УКРНОІВІ через режимно-секретний орган заявника чи через компетентний орган місцевої державної адміністрації за місцем знаходження (для юридичних осіб) або місцем проживання (для фізичних осіб). До заявки додається пропозиція заявника щодо віднесення винаходу (корисної моделі) до державної таємниці з посиланням на відповідні положення Закону України «Про державну таємницю».

!!! Відомості про державну реєстрацію секретного винаходу (секретної корисної моделі) не публікуються!!!

Використання секретного винаходу (корисної моделі) та розпорядження правами (можливість передати/укласти ліцензійний договір) володільцем патенту має здійснюватися з додержанням вимог Закону України «Про державну таємницю» та за погодженням з Державним експертом з питань таємниці. Володільцем патенту на секретний винахід (секретну корисну модель) має право на одержання від державного органу, визначеного Кабінетом Міністрів України, грошової компенсації на покриття витрат за сплату зборів, передбачених Законом України «Про охорону прав на винаходи і корисні моделі».

Детально про винаходи (корисні моделі): <https://nipo.gov.ua/vynakhody-korysni-modeli/>

Не в усіх країнах законодавством передбачено такий ОПІВ як корисна модель (зокрема, США, Великобританія, Ізраїль).

Якщо особа бажає отримати патент в декількох країнах, вона може робити це наступними шляхами:

- ✓ подавати заявку в кожній країні окремо (зокрема за регіональною процедурою);
- ✓ скористатись міжнародною процедурою реєстрації винаходів (Договором про патентну кооперацію (РСТ)).

Будь-яка особа має право запатентувати винахід (корисну модель) в іноземних державах !!! **за умови попереднього подання заявки на винахід (корисну модель) до УКРНОІВІ!!!**

Якщо протягом трьох місяців від дати надходження заявки до заявника не надійде повідомлення про віднесення заявленого винаходу (корисної моделі) до державної таємниці, заявку на одержання патенту на винахід (корисну модель) може бути подано у відповідний орган іноземної держави.

За процедурою РСТ заявник має можливість ініціювати патентування винаходу практично в будь-якій країні світу (156 країн-учасниць, станом на серпень 2022 року) шляхом подання однієї міжнародної заявки (РСТ-заявки). Варто зазначити, що РСТ – заявка не є підставою для одержання «міжнародного патенту», оскільки патенту, що діє на території всіх країн світу, не існує.

Процедура зарубіжного патентування згідно з РСТ умовно поділяється на два основні етапи – міжнародну фазу та національну фазу.

Міжнародна фаза розпочинається з подання міжнародної заявки до Міжнародного бюро ВОІВ чи до УКРНОІВІ.

Протягом 31 місяця від дати пріоритету (залежно від конкретної країни) заявник повинен вибрати національні/регіональні відомства для переведення міжнародної заявки в національну/регіональну фазу. Кожне вибране відомство самостійно визначає патентоздатність міжнародної заявки для одержання правової охорони на винахід у цій країні/регіоні.

Детально про РСТ у свімі: <https://www.wipo.int/pct/en/index.html>

ПРОМИСЛОВИЙ ЗРАЗОК

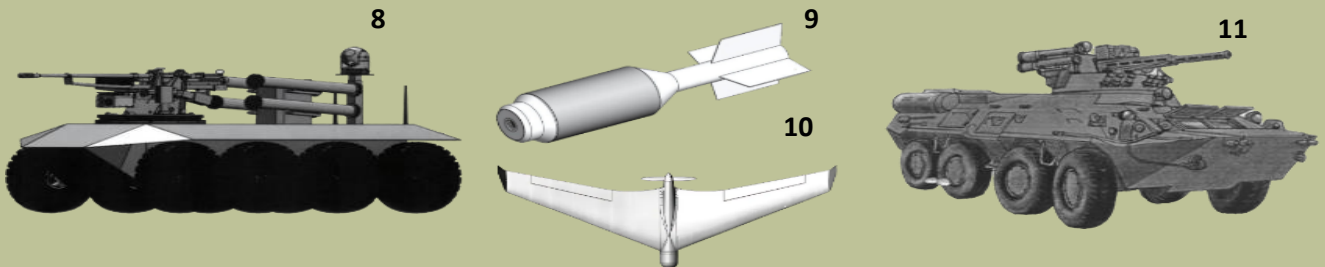

8 – свідоцтво на промисловий зразок від 10.08.2017 № 35101.

9 – свідоцтво на промисловий зразок від 23.11.2023 № 46012.

10 – свідоцтво на промисловий зразок від 25.02.2014 № 26436.

11 - свідоцтво на промисловий зразок від 17.10.2005 № 10932.

Промисловий зразок – це результат інтелектуальної, творчої діяльності людини у галузі художнього конструювання.

Промисловим зразком може бути зовнішній вигляд виробу або його частини, що визначається, зокрема, лініями, контурами, кольором, формою, текстурою та/або матеріалом виробу, та/або його оздобленням.

Промисловим зразком може бути: дизайн етикетки, форма пляшки, форма стільця або шафи, модель або фасон одягу чи взуття, зовнішній вигляд автомобіля, телефону, настільної лампи, вентилятора і інших речей.

Правова охорона надається промислового зразку, що не суперечить публічному порядку та загальноновизнаним принципам моралі та відповідає критеріям охороноздатності (є новим та має індивідуальний характер).

Промисловий зразок може одержати правову охорону як:

- ✓ зареєстрований промисловий зразок, якщо його внесено до Державного реєстру України промислових зразків або якщо йому надано правову охорону в Україні відповідно до міжнародного договору;
- ✓ незареєстрований промисловий зразок, якщо його доведено до загального відома в порядку, передбаченому законом.

Набуття прав на зареєстрований промисловий зразок засвідчується **свідоцтвом** про державну реєстрацію промислового зразка, в якому наводиться внесене до Реєстру зображення промислового зразка.

Орієнтовний строк отримання свідоцтва на промисловий зразок – **3-4 місяці**.

Строк чинності майнових прав на зареєстрований промисловий зразок становить **5 років** від дати подання заявки й може продовжуватися, загальний строк чинності майнових прав на зареєстрований промисловий зразок не може становити більш як **25 років** від дати подання заявки.

Строк правової охорони незареєстрованого промислового зразка становить **3 роки** від дати його доведення до загального відома на території України.

Відносини, що виникають у зв'язку з набуттям і здійсненням прав на промислові зразки в Україні, регулюються Законом України «Про охорону прав на промислові зразки».

Детально з інформацією про склад заявки на промисловий зразок можна ознайомитися в Правилах складання і подання заявки на промисловий зразок та проведення експертизи заявки на промисловий зразок і міжнародної реєстрації промислового зразка, затверджених наказом Міністерства економіки України від 07.03.2024 № 6237, <https://zakon.rada.gov.ua/laws/show/z0547-24#Text>

Збори за дії, пов'язані з охороною прав на об'єкти ІВ:

Річний збір за підтримання чинності прав на промисловий зразок за кожний рік чинності прав, починаючи від дати подання заявки:	Розмір збору, гривень	Роки	Розмір збору, гривень	Вид збору
	300	1-2	1600	за подання заявки, яка містить один промисловий зразок
	600	3	500	за кожний додатковий промисловий зразок, включений до такої заявки
	800	4		
	900	5	<i>У разі подання заявки на об'єкт ІВ в електронній формі розміри вищевказаних зборів сплачуються у розмірі 80% розміру, встановленого за відповідним кодом (тобто зі знижкою 20%).</i>	
	1200	6		
	1500	7		
	1800	8		
	2000	9		
	2400	10-12	300	за публікацію відомостей про державну реєстрацію промислового зразка за кожне зображення промислового зразка
	4000	13-15	17	мити за видачу свідоцтва
	4200	16-19		
	4800	20-25		

Детальна інформація про промислові зразки: <https://nipo.gov.ua/promyslovi-zrazky/>

Міжнародна реєстрація промислових зразків регулюється Гаазькою угодою, яка надає можливість отримати охорону промислових зразків у кількох країнах-учасниках шляхом подання єдиної міжнародної заявки до Міжнародного бюро ВОІВ у Женеві, Швейцарія.

Адміністрування Гаазької системи здійснюється Міжнародним бюро ВОІВ. Міжнародне бюро веде Міжнародний реєстр і видає Міжнародний бюлетень промислових зразків (IDB).

Міжнародну заявку необхідно подати через інтерфейс eHague або за допомогою офіційної форми заявки (DM/1), доступної Міжнародним бюро або на вебсайті Відомства Договірної сторони. Міжнародна заявка повинна містити, зокрема, відтворення відповідного зразка разом із зазначенням Договірних сторін, у яких запитується охорона. Він має бути поданий англійською, французькою або іспанською мовами.

Детально про Гаазьку систему: <https://www.wipo.int/en/web/hague-system/>

КОМПОНУВАННЯ НАПІВПРОВІДНИКОВОГО ВИРОБУ

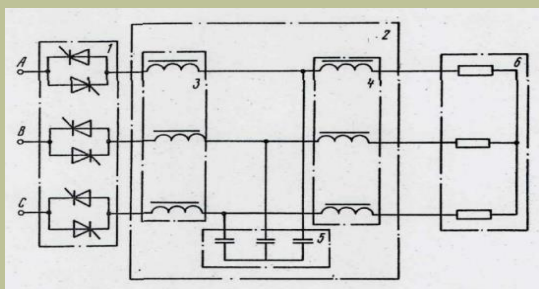

Компонування напівпровідникового виробу (компонування) – сукупність пов'язаних зображень, певним чином зафіксованих або закодованих, які становлять тривимірну конфігурацію шарів, з яких складається напівпровідниковий виріб та в яких кожне зображення містить конфігурацію або частину конфігурації напівпровідникового виробу на будь-якій стадії його виготовлення.

Документ, що підтверджує реєстрацію УКРНОІВІ компонування та засвідчує авторство і права на це компонування – **свідоцтво**.

Строк дії свідоцтва становить **10 років**, що відліковуються від найбільш ранньої з таких дат:

- ✓ закінчення календарного року, у якому компонування було вперше використане на комерційній основі будь-де у світі;
- ✓ закінчення календарного року, у якому була подана належним чином оформлена заявка на реєстрацію.

Обсяг прав на компонування визначається сукупністю пов'язаних зображень компонування на матеріальному носії.

Орієнтовний строк отримання свідоцтва на компонування напівпровідникового виробу (компонування) – **1-2 місяці**.

Збори за дії, пов'язані з охороною прав на об'єкти ІВ:

Розмір збору, гривень	Вид збору
1600	за подання заявки на реєстрацію компонування напівпровідникових виробів
<i>У разі подання заявки на об'єкт ІВ в електронній формі розміри вищевказаних зборів сплачуються у розмірі 80% розміру, встановленого за відповідним кодом (тобто зі знижкою 20%).</i>	
400	за публікацію про реєстрацію компонування напівпровідникових виробів
17	мити за видачу свідоцтва

Відносини, що виникають у зв'язку з набуттям і здійсненням прав на компонування напівпровідникових виробів в Україні, регулюються Законом України «Про охорону прав на компонування напівпровідникових виробів».

ТОРГОВЕЛЬНА МАРКА

Торговельна марка – це позначення, за яким товари і послуги одних осіб відрізняються від товарів і послуг інших осіб. Торговельну марку заявники часто асоціюють із товарним знаком, брендом, логотипом.



12 - Свідоцтво України на торговельну марку від 02.04.2025 № 361272.

13 - Свідоцтво України на торговельну марку від 25.12.2012 № 165314.

Об'єктом торговельної марки може бути будь-яке позначення або будь-яка комбінація позначень. Такими позначеннями можуть бути, зокрема, слова власні імена, літери, цифри, зображувальні елементи, кольори, форма товарів або їх пакування, звуки за умови, що такі позначення придатні для відрізнення товарів або послуг одних осіб від товарів або послуг інших осіб, придатні для відображення їх у Реєстрі таким чином, що дає змогу визначити чіткий і точний обсяг правової охорони, що надається.

Документ, що підтверджує реєстрацію УКРНОІВІ торговельної марки – **свідоцтво**.

Орієнтовний строк отримання свідоцтва на торговельну марку – **14-15 місяців***.

Строк дії свідоцтва становить **10 років** від дати подання заявки і продовжується за клопотанням власника свідоцтва щоразу на 10 років, за умови сплати збору.

У заявці заявник зазначає перелік товарів і послуг, для яких просить зареєструвати торговельну марку, згрупованих за класами Міжнародної класифікації товарів і послуг для реєстрації знаків (Ніццька класифікація, МКТП), <https://nice.nipo.gov.ua/>.

Відносини, що виникають у зв'язку з набуттям і здійсненням прав на торговельні марки в Україні, регулюються Законом України «Про охорону прав на знаки для товарів і послуг».

Для реєстрації торговельної марки в Україні подають заявку, тобто сукупність документів, необхідних для видачі свідоцтва.

Детально з інформацією про склад заявки на торговельну марку можна ознайомитися в Правилах складання, подання заявки на торговельну марку, заявки на міжнародну реєстрацію торговельної марки та проведення експертизи заявки на торговельну марку, міжнародної реєстрації торговельної марки з поширенням на Україну, затверджених наказом Міністерства економіки України від 06.08.2024 № 19889, <https://zakon.rada.gov.ua/laws/show/z1263-24#n15>

Збори за дії, пов'язані з охороною прав на об'єкти ІВ:

Розмір збору, гривень	Вид збору
4000	за подання заявки на торговельну марку одним заявником
4000	додатково за кожний клас МКТП понад один, номер якого зазначено у заявці
1000	додатково за подання в заявці кольорового зображення торговельної марки
130 % від суми збору	за подання заявки на торговельну марку кількома заявниками
<i>У разі подання заявки на об'єкт ІВ в електронній формі розміри вищевказаних зборів сплачуються у розмірі 75% розміру, встановленого за відповідним кодом (тобто зі знижкою 25%).</i>	
24000	за включення до торговельної марки позначення, яке зображує або імітує офіційну назву та/або міжнародний літерний код держави Україна
85	мити за видачу свідоцтва
12000	за продовження строку дії свідоцтва на торговельну марку, власником якого є одна особа, за один клас МКТП
1200	додатково за кожний клас МКТП понад один
600	за публікацію про видачу свідоцтва на торговельну марку за кожний клас МКТП

*Очікується перехід на європейську модель реєстрації торговельних марок за якої **строк видачі свідоцтва на торговельну марку орієнтовно становитиме до 3 місяців**.

Детальна інформація про торговельні марки: <https://nipo.gov.ua/torhovelni-marky/>

Охорону торговельної марки в інших країнах можна одержати двома шляхами.

По-перше, можна подати заявку до відомства держави, у якій заявник бажає одержати охорону згідно із законом і правилами, які регламентують реєстрацію торговельної марки в країні подання.

По-друге, можна зареєструвати торговельну марку в іноземних державах згідно з Протоколом до Мадридської угоди про міжнародну реєстрацію знаків. У цьому випадку заявка на міжнародну реєстрацію із зазначенням переліку країн, у яких заявник бажає одержати правову охорону, подається через УКРНОІВІ за умови сплати національного збору за її подання.

Можна скористатись системою електронного подання міжнародних заявок «Madrid e-Filing».

Заявка на міжнародну реєстрацію може базуватись на двох і більше базових заявках і/або базових реєстраціях за умови, що:

- ✓ вони стосуються тієї ж самої торговельної марки;
- ✓ заявником або власником відповідної базової заявки та/або базової реєстрації є та сама особа (особи), яка подає міжнародну заявку;
- ✓ зазначені у міжнародній заявці товари і/або послуги охоплюються переліком товарів і/або послуг відповідних базових заявок та/або базових реєстрацій.

Право на подання міжнародної заявки має будь-яка фізична або юридична особа, яка відповідає вимогам статті 1 (3) Мадридської угоди або статті 2 (1) Протоколу до Мадридської угоди про міжнародну реєстрацію знаків, а саме: має в Україні справжнє і діюче промислове або торговельне підприємство, або місце проживання, або громадянство.

Міжнародний збір сплачується у швейцарських франках безпосередньо до Міжнародного Бюро ВОІВ.

Міжнародна реєстрація залишається залежною від національної (базової) реєстрації або заявки протягом п'яти років з дати міжнародної реєстрації.

Таким чином, міжнародна реєстрація торговельної марки втрачає силу, якщо протягом **5 років** національна торговельна марка, раніше зареєстрована або подана на реєстрацію в країні походження, анулюється.

Відомство країни походження звертається до Міжнародного Бюро ВОІВ з вимогою виключити торговельну марку з Міжнародного реєстру.

Після п'ятирічного строку міжнародна реєстрація стає незалежною від національної торговельної марки.

Детально про Мадридську систему: <https://www.wipo.int/en/web/madrid-system>

АВТОРСЬКЕ ПРАВО

Авторське право становлять особисті немайнові права автора і майнові права суб'єктів авторського права. Об'єктами авторського права є твори у сфері літератури, мистецтва, науки.

Твір – оригінальне інтелектуальне творіння автора (співавторів) у сфері науки, літератури, мистецтва тощо, виражене в об'єктивній формі.

Первинним суб'єктом авторського права є **автор** твору (фізична особа, творчою діяльністю якої створено твір). **Суб'єктами** авторського права є також інші фізичні та юридичні особи, які набули прав на твори відповідно до правочину або закону.

Авторське право діє **протягом усього життя автора та 70 років** після його смерті. Якщо твір був створений у співавторстві, авторське право діє протягом життя його авторів і 70 років після смерті останнього з них.

Найчастіше у сфері ОПК об'єкти авторського права можуть бути представленими у вигляді: **комп'ютерних програм, технічної документації (конструкторської, технологічної документації, ТУ, креслення тощо)**.

Авторське право виникає у його автора внаслідок факту створення твору, тобто з моменту первинного надання твору будь-якої об'єктивної форми (письмової, речової, електронної (цифрової) тощо). Державна реєстрація авторського права не є обов'язковою, але на практиці рекомендована для можливості належного ведення бухгалтерського обліку, оцінки майнових прав на твори та укладення договорів щодо розпоряджання ними.

Розгляд заявки на державну реєстрацію авторського права на твір здійснюється **протягом 2 місяців** з дати

надходження правильно оформлених документів заявки. Охорона надається творам, які є **оригінальні**. **Правова охорона авторським правом надається формі** вираження твору та не поширюється на технології створення та вираження твору, на ідеї, теорії, принципи, методи, процедури, процеси, системи, способи, концепції, відкриття, навіть якщо вони у творі виражені, описані, пояснені, проілюстровані. Тому реєстрація авторського права на твір може застосовуватися як частина комплексної правової охорони виробу.

Наприклад, якщо Ви зареєструєте авторське право на твір у вигляді **конструкторської документації** на виготовлення БПЛА, то отримаєте правову охорону лише на об'єктивне вираження такої документації, а не на конструкцію БПЛА.

Окремо слід звернути увагу, що **комп'ютерні програми (КП)** також охороняються як об'єкти авторського права. Охорона КП поширюється на КП, виражені у вихідному або об'єктному кодах, якщо вони є **оригінальними**. Охорона надається формі вираження КП. Графічний інтерфейс користувача, набір виконуваних функцій, формат файлів даних, які використовуються у КП для експлуатації її функцій, не є формами вираження КП. Ідеї та принципи, на яких ґрунтується будь-який елемент КП, зокрема ті, на яких ґрунтується її інтерфейс, логічні схеми, алгоритми та мови програмування, **не охороняються** авторським правом.

Відносини щодо набуття, здійснення та захисту особистих немайнових та майнових авторських прав в Україні регулюються Законом України «Про авторське право і суміжні права». Якщо авторське право зареєстровано в Україні, то останнє не потребує реєстрації в інших країнах (які ратифікували Бернську конвенцію).

Детальна інформація про державну реєстрацію авторського права на твір та на державну реєстрацію договору, який стосується майнових прав на твір, міститься в Порядку державної реєстрації авторського права і договорів, які стосуються майнових прав на твір, затвердженого наказом Міністерства економіки України від 16 серпня 2023 року №11319, <https://zakon.rada.gov.ua/laws/show/z1760-23#Text>

Збори за дії, пов'язані з охороною прав на об'єкти ІВ:

Розмір збору, гривень	Вид збору
255	за підготовку до держреєстрації авторського права від фізичних осіб
510	за підготовку до держреєстрації авторського права від юридичних осіб
510	за підготовку до держреєстрації договорів, які стосуються права автора на твір, від фізичних осіб
1020	за підготовку до держреєстрації договорів, які стосуються права автора на твір, від юридичних осіб

Детальна інформація про державну реєстрацію авторського права:
<https://nipo.gov.ua/derzhreiestratsiia-avtorskoho-prava/>

КОМЕРЦІЙНА ТАЄМНИЦЯ

Комерційна таємниця – це інформація, яка є секретною в тому розумінні, що вона в цілому чи в певній формі та сукупності її складових є невідомою та не є легкодоступною для осіб, які звичайно мають справу з видом інформації, до якого вона належить, у зв'язку з цим має комерційну цінність та була предметом адекватних існуючим обставинам заходів щодо збереження її секретності, вжитих особою, яка законно контролює цю інформацію (стаття 505 ЦК України).

Комерційною таємницею можуть бути відомості технічного, організаційного, комерційного, виробничого та іншого характеру, за винятком тих, які відповідно до закону не можуть бути віднесені до комерційної таємниці.

Перелік відомостей, що не становлять комерційної таємниці, затверджено постановою Кабінету Міністрів України від 09.08.1993 № 611.

Комерційну таємницю не становлять:

- ✓ установчі документи, документи, що дозволяють займатися підприємницькою чи господарською діяльністю та її окремими видами;
- ✓ інформація за всіма встановленими формами державної звітності;
- ✓ дані, необхідні для перевірки обчислення і сплати податків та інших обов'язкових платежів;
- ✓ відомості про чисельність і склад працюючих, їхню заробітну плату в цілому та за професіями й посадами, а також наявність вільних робочих місць;
- ✓ документи про сплату податків і обов'язкових платежів;
- ✓ інформація про забруднення навколишнього природного середовища, недотримання безпечних умов праці, реалізацію продукції, що завдає шкоди здоров'ю, а також інші порушення законодавства України та розміри заподіяної при цьому шкоди;
- ✓ документи про платоспроможність;
- ✓ відомості про участь посадових осіб підприємства в кооперативах, малих підприємствах, спілках, об'єднаннях та інших організаціях, які займаються підприємницькою діяльністю;
- ✓ відомості, що відповідно до чинного законодавства підлягають оголошенню.

Класичним прикладом вдалого застосування правового режиму комерційної таємниці є збереження у секреті рецептури напою «Coca-Cola» (точний склад якої невідомий широкому загалу вже більше 130 років). Незважаючи на значний IP портфель компанії «Coca-Cola» (дуже велику кількість зареєстрованих ОПІВ, особливо таких, як торговельні марки та промислові зразки), остання вкладає значні ресурси для здійснення заходів, спрямованих на збереження відомостей технічного, організаційного, комерційного, виробничого характеру у таємниці.

!!! Державна реєстрація комерційної таємниці не здійснюється!!!

Охорона інформації у режимі комерційної таємниці є досить складною в контексті можливої необхідності подальшого доказування обставин та фактів її порушення у судовому порядку. Її охорона та захист потребують вкладення значних ресурсів та здійснення сукупності правових, адміністративних, організаційних, технічних, інших заходів, що забезпечують збереження, цілісність інформації та належний порядок доступу до неї.

Детальна інформація про дослідження щодо удосконалення застосування механізмів правової охорони права ІВ на комерційну таємницю з урахуванням норм актів права Європейського Союзу та кращих практик держав-членів Європейського Союзу за посиланням: https://nipo.gov.ua/wp-content/uploads/2024/07/Analychna-dovidka_komertsiiina-taiemnytsia.pdf

НАЛЕЖНІСТЬ ТА РОЗПОРЯДЖАННЯ МАЙНОВИМИ ПРАВАМИ ІВ (ДОГОВОРИ) ТА ОКРЕМІ ЕКОНОМІЧНІ ПИТАННЯ ІВ

Перехід прав ІВ до роботодавця або замовника

Законодавство України передбачає декілька випадків, коли майнові права ІВ можуть не належати за замовчуванням творцю ОПІВ, а саме: якщо такий ОПІВ створений за замовленням або у зв'язку з виконанням трудового договору (контракту).

Якщо ОПІВ створений у зв'язку з виконанням трудового договору (контракту):

- ✓ за загальним правилом майнові права ІВ на об'єкт, створений у зв'язку з виконанням трудового договору (контракту), належать працівникові, який створив цей об'єкт, та юридичній або фізичній особі, де або у якій він працює, **спільно**, якщо інше не встановлено договором (виключенням є об'єкти авторського права);
- ✓ майнові права ІВ на твір, створений у зв'язку з виконанням трудового договору (контракту), **переходять до юридичної або фізичної особи, де або у якій працює автор**, з моменту створення такого твору у повному складі, якщо інше не передбачено договором чи законом. Якщо майнові права на твір переходять до роботодавця, працівник, який є автором такого твору, має право на винагороду.

Якщо ОПІВ створений за замовленням:

- ✓ за загальним правилом майнові права ІВ на об'єкт, створений за замовленням, належать творцеві цього об'єкта та замовникові **спільно**, якщо інше не встановлено договором чи законом (виключенням є об'єкти авторського права);
- ✓ майнові права на твір, створений за замовленням, **переходять до замовника** з моменту створення твору у повному складі, якщо інше не передбачено договором замовлення.

Додатково слід звернути увагу, що власником ОПІВ, створених за державні кошти в результаті виконання оборонних закупівель, є держава в особі державних замовників.

Дуже важливо на початку відносин врегулювати питання належності прав ІВ з працівниками та особами, що залучаються до розробок на умовах цивільно-правових договорів, а також підписувати угоди про нерозголошення (NDA) з працівниками та контрагентами.

Майнові права ІВ можуть бути передані відповідно до закону повністю або частково іншій особі. Умови передання майнових прав ІВ можуть бути визначені договором, який укладається відповідно до ЦК України та іншого закону.

Розпорядження майновими правами ІВ здійснюється на підставі таких правочинів:

- ✓ ліцензія на використання ОПІВ;
- ✓ ліцензійний договір;
- ✓ договір про створення за замовленням і використання ОПІВ;
- ✓ договір про передання виключних майнових прав ІВ;
- ✓ інший правочин щодо розпорядження майновими правами ІВ;
- ✓ договір про трансфер технології.

Правочин щодо розпорядження майновими правами ІВ укладається у письмовій (електронній) формі, за винятком випадків, визначених законом.

У разі недодержання письмової (електронної) форми договору щодо розпорядження майновими правами ІВ такий договір є нікчемним.

БУХГАЛТЕРСЬКИЙ ОБЛІК

Належне ведення бухгалтерського обліку ОПІВ як нематеріального активу є важливою складовою ефективного управління ІР портфелем.

Облік нематеріальних активів, залежно від облікової політики, відбувається відповідно до вимог:

- ✓ Національного положення (стандарту) бухгалтерського обліку 8 «Нематеріальні активи», затвердженого наказом Міністерства фінансів України від 18.10.1999 № 242, зареєстрованого в Міністерстві юстиції України 02.11.1999 за № 750/4043;
- ✓ Національного положення (стандарту) бухгалтерського обліку в державному секторі 122 «Нематеріальні активи», затвердженого наказом Міністерства фінансів України від 12.10.2010 № 1202, зареєстрованого в Міністерстві юстиції України 01.11.2010 за № 1018/18313;
- ✓ Методичних рекомендацій з бухгалтерського обліку нематеріальних активів, затверджених наказом Міністерства фінансів України від 16.11.2009 № 1327;
- ✓ Міжнародного стандарту бухгалтерського обліку № 38 «Нематеріальні активи», виданого Радою з Міжнародних стандартів бухгалтерського обліку зі змінами станом на 01.01.2012;
- ✓ Інструкції про застосування Плану рахунків бухгалтерського обліку активів, капіталу, зобов'язань і господарських операцій підприємств і організацій, затвердженої наказом Міністерства фінансів України від 30.11.1999 № 291, зареєстрованого в Міністерстві юстиції України 21.12.1999 за № 893/4186;
- ✓ Типових форм первинного обліку об'єктів права інтелектуальної власності у складі нематеріальних активів, затверджених наказом Міністерства фінансів України від 22.11.2004 № 732, зареєстрованого в Міністерстві юстиції України 14.12.2004 за № 1580/10179.

ОЦІНКА ПРАВ ІВ

Національний стандарт № 4 «Оцінка майнових прав інтелектуальної власності», затверджений постановою Кабінету Міністрів України від 03.10.2007 № 1185, є обов'язковим для застосування суб'єктами оціночної діяльності під час проведення оцінки майнових прав ІВ.

Оцінка прав на ОПІВ – процес визначення вартості обсягу прав на результат інтелектуальної, творчої діяльності, виражений в конкретному ОПІВ, за встановленою процедурою на певну дату.

В результаті оцінки прав на ОПІВ перетворюється на товар, який має свою цінність, виражену в грошовому виді, і який може дати власнику джерело отримання доходу, конкурентну перевагу на ринку, збільшення ринкової вартості бізнесу та іншу користь для успішної діяльності підприємства.

Ефективне використання об'єктів ІВ не можливе без оцінки їх вартості. Підприємство може використовувати ОПІВ при виробництві власної продукції, шляхом передачі прав на використання ОПІВ третім особам та комбінувати обидва варіанти. Який з цих варіантів є доцільнішим в конкретних економічних і технологічних умовах, можна визначити тільки за допомогою оцінки ОПІВ.

Проведення оцінки створює можливості:

- ✓ належним чином здійснювати бухгалтерський облік і таким чином зменшити податок на прибуток та збільшити фінансову базу для оновлення основних фондів за рахунок амортизації нематеріальних активів;
- ✓ визначити адекватну вартість прав на ОПІВ та укласти вигідні ліцензійні договори або договори передачі майнових прав ІВ;
- ✓ розрахувати обґрунтовану ставку роялті;
- ✓ визначити розмір шкоди в разі незаконного використання ОПІВ третіми особами (наприклад, розрахувати суму штрафу за незаконне переміщення ОПІВ за кордон).

Також результати оцінки можна використовувати для залучення інвестицій та для визначення подальшої стратегії комерціалізації ОПІВ. Обов'язково оцінка проводиться згідно зі статтею 7 Закону України «Про оцінку майна, майнових прав та професійну оціночну діяльність в Україні».

УКРНОІВІ надає послуги з оцінки прав на ОПІВ, а саме:

- ✓ об'єкти авторського права (літературні та художні твори; комп'ютерні програми; компіляції даних (бази даних));
- ✓ об'єкти суміжних прав (виконання; фонограми, відеограми, передачі (програми) організацій мовлення);
- ✓ винаходи, корисні моделі, промислові зразки;
- ✓ торговельні марки;
- ✓ компонування напівпровідникових виробів (компонування);
- ✓ раціоналізаторські пропозиції;
- ✓ комерційні (фірмові) найменування;
- ✓ географічні зазначення;
- ✓ комерційні таємниці та інші об'єкти, що згідно із законодавством належать до ОПІВ.

Детально можна дізнатися за посиланням: <https://nipo.gov.ua/ipi-hub-page-posluhy/>

ЗАХИСТ ПРАВ ІВ

До порушення прав на об'єкт права ІВ діють заходи охорони, а після порушення – заходи захисту.

Захист прав на ОПІВ здійснюється у передбаченому законодавством порядку із застосуванням належних форм, способів і засобів захисту.

Захист прав на ОПІВ – це комплекс заходів, спрямованих на запобігання або припинення порушень, зокрема оспорення чи невизнання прав на ОПІВ або законних інтересів у цій сфері, які здійснюються володільцем прав чи уповноваженою ним особою самостійно або через звернення до відповідних органів.

До порушень прав на ОПІВ відносяться: вчинення особою дій, які порушують особисті немайнові та/або майнові права суб'єктів авторського права і/або суміжних прав (плагіат, піратство), використання винаходу, корисної моделі, торговельної марки та інших ОПІВ без дозволу особи, якій належать майнові права на відповідний ОПІВ (крім випадків вільного використання ОПІВ, визначених законом), та інші порушення прав ІВ, передбачені законом.

У разі виявлення ознак незаконного використання ОПІВ, володілець прав для захисту порушених прав ІВ може застосовувати, зокрема, такі заходи:

- ✓ звернення з претензією до порушника;
- ✓ звернення до Антимонопольного комітету України про вчинення правопорушення, передбаченого главою 5 Закону України «Про захист від недобросовісної конкуренції» (неправомірне використання позначень, неправомірне використання товару іншого виробника, копіювання зовнішнього вигляду виробу, неправомірне збирання, розголошення або використання комерційної таємниці);
- ✓ звернення до Національної поліції України із заявою про вчинення адміністративного правопорушення, передбаченого статтями 51-2, 164-17, 164-18 Кодексу України про адміністративні правопорушення (зокрема, отримання, використання, розголошення комерційної таємниці або іншої конфіденційної інформації з метою заподіяння шкоди діловій репутації чи майну); або із заявою про вчинення злочину(ів), передбачених статтями 176, 177 Кримінального кодексу України;
- ✓ звернення до Бюро економічної безпеки України із заявою про вчинення злочину(ів), передбачених статтями 229, 231, 232 Кримінального кодексу України;
- ✓ звернення до Апеляційної палати НОІВ щодо розгляду заперечень проти рішень НОІВ щодо набуття прав на об'єкти ІВ, заяв про визнання прав на об'єкти ІВ недійсними повністю або частково;
- ✓ звернення з заявою для внесення ОПІВ до Митного реєстру ОПІВ як одного з елементів захисту в боротьбі з контрафактною продукцією;
- ✓ звернення з заявою (позовом) до суду з метою використати всі правові механізми для відновлення прав, відшкодування шкоди та притягнення порушників до цивільно-правової відповідальності. Зокрема, справи розглядають суди загальної юрисдикції (порушення прав ІВ між фізичними особами), суди господарської юрисдикції (спори між юридичними особами), суди адміністративної юрисдикції (оскарження рішень державних органів);
- ✓ інші доцільні заходи.

Кожна особа має право звернутися до суду за захистом свого права ІВ відповідно до статті 16 ЦК України. Суд у випадках та в порядку, встановлених законом, може постановити рішення, зокрема, про:

- 1) застосування негайних заходів щодо запобігання порушенню права ІВ та збереження відповідних доказів;
- 2) зупинення пропуску через митний кордон України товарів, імпорту чи експорту яких здійснюється з порушенням права ІВ;
- 3) вилучення з цивільного обороту товарів, виготовлених або введених у цивільний оборот з порушенням права ІВ, та знищення таких товарів за рахунок особи, яка вчинила порушення;
- 4) вилучення з цивільного обороту матеріалів та знарядь, які використовувалися переважно для виготовлення товарів з порушенням права ІВ, або вилучення та знищення таких матеріалів та знарядь за рахунок особи, яка вчинила порушення;
 - 4-1) застосування разової грошової виплати замість застосування способів захисту права ІВ, встановлених пунктами 3 та/або 4 здійснюється за заявою відповідача, за умови що право ІВ порушено відповідачем ненавмисно і без недбалості та що застосування способів захисту, встановлених пунктами 3 і 4, є неспівмірним шкоді, заподіяній позивачеві. Розмір разової грошової виплати визначається судом як розмір винагороди, яка була б сплачена за надання позивачем дозволу на використання права ІВ, щодо якого виник спір, і обґрунтовано задовольняє позивача;
- 5) застосування компенсації замість відшкодування шкоди за неправомірне використання об'єкта права ІВ. Розмір компенсації визначається відповідно до закону з урахуванням вини особи та інших обставин, що мають істотне значення;
- 6) опублікування за заявою позивача в засобах масової інформації або доведення до загального відома іншим визначеним судом шляхом відомостей про порушення права ІВ та зміст судового рішення щодо такого порушення за рахунок особи, яка вчинила правопорушення.

На базі УКРНОІВІ функціонує **Апеляційна палата НОІВ** – колегіальний орган для розгляду заперечень проти рішень НОІВ щодо набуття прав на об'єкти ІВ, заяв про визнання прав на об'єкти ІВ недійсними повністю або частково, заяв про визнання торговельної марки добре відомою в Україні, та розгляду інших питань, що належать до його компетенції відповідно до цього Закону, інших законів та нормативно-правових актів України.

На базі УКРНОІВІ діє **Центр медіації та посередництва**, одним з основних завдань якого є сприяння організації процесів медіації у розв'язанні ІР спорів. **Медіація** – це позасудова добровільна, конфіденційна, структурована процедура, під час якої сторони за допомогою медіатора намагаються запобігти виникненню або врегулювати конфлікт (спір) шляхом переговорів. Це новий інструмент для української ІР системи, який працює в усіх розвинутих економіках світу і допомагає креаторам, винахідникам і бізнесу у вирішенні спорів на будь-якій їх стадії.

КОРИСНІ ПОСИЛАННЯ:

Форми заявок та приклади заповнення (винаходи, корисні моделі, торговельні марки, промислові зразки):

<https://nipo.gov.ua/formy-zaiavok-opv/>

Приклади заповнення заявок на реєстрацію авторських прав:

https://nipo.gov.ua/wp-content/uploads/2024/12/PRYKLAD_Zaiava-na-reiestratsiiu-AP-vid-avtora-web.pdf

https://nipo.gov.ua/wp-content/uploads/2024/12/PRYKLAD_Zaiava-na-reiestratsiiu-AP-vid-inshoho-subiekta-web.pdf

Інформація щодо розміру зборів за дії, пов'язані з охороною прав на об'єкти ІВ:

<https://zakon.rada.gov.ua/laws/show/1716-2004-%D0%BF#Text>

Інформація щодо розміру зборів за підготовку до державної реєстрації авторського права і договорів, які стосуються майнових прав на твір:

<https://zakon.rada.gov.ua/laws/show/1756-2001-%D0%BF#Text>

Подати заявку на реєстрацію ОПІВ:

<https://nipo.gov.ua/podaty-zaiavku-na-opiv/>

Здійснити пошук відомостей про ОПІВ в Україні:

<https://sis.nipo.gov.ua/uk/search/simple/>

Сайт ВОІВ:

<https://www.wipo.int/portal/en/index.html>

Сайт Відомства з інтелектуальної власності Європейського Союзу (EUIPO):

<https://www.euipo.europa.eu/en>

Сайт Європейського патентного відомства (EPO):

<https://www.epo.org/en>

**E-mail:**

office@nipo.gov.ua

**Facebook**

<https://www.facebook.com/UANIPIO>

**LinkedIn**

<http://linkedin.com/company/uanipio>

**Instagram**

https://www.instagram.com/uanipio_official

**Twitter:**

https://twitter.com/ua_ip_office

**YouTube**

https://www.youtube.com/@IP_OFFICE

**Консультації з загальних питань**

+380 (44) 494-05-52

+380 (44) 494-05-99

+380 (44) 209-27-06

Видано

Державною організацією «Український національний офіс інтелектуальної власності та інновацій» (УКРХОІВІ)

Edition of the
State Organization «Ukrainian National Office for Intellectual Property and Innovations» (UANIPIO)