

ІВ ДЛЯ БІЗНЕСУ: ПРАКТИЧНІ АСПЕКТИ



- **Національний орган інтелектуальної власності (НОІВ)**, функції якого почали виконувати з 8 листопада 2022 року. Розпорядження Кабінету Міністрів України «Деякі питання Національного органу інтелектуальної власності» від 28.10.2022 № 943-р.
- **Державна організація**, що уповноважена здійснювати експертизу, реєстрацію прав на об'єкти інтелектуальної власності (винаходи й корисні моделі, промислові зразки, торговельні марки, географічні зазначення, компонування напівпровідникових виробів, державна реєстрація авторського права і договорів, які стосуються майнових прав на твір).
- Підпорядковані **Міністерству економіки, довкілля та сільського господарства України**.

Розвиваємо національну інноваційну екосистему через **National IP&Innovations Hub**, мережу **TISC** (Центри підтримки технологій та інновацій), **регіональні інноваційні хаби** та наших **стейкхолдерів і бізнес-партнерів**.



Візія

Формуємо національну екосистему інтелектуальної власності та інновацій, що стимулює розвиток інноваційного та креативного секторів економіки та перетворює їх на інвестиційний магніт для України.

Орієнтуємося на кращі міжнародні практики управління ІР і враховуємо інтереси всіх стейкхолдерів для збалансованого розвитку сфери.



Цінності

- Прозорість
- Ефективність
- Повага
- Якісні сервіси та діджиталізація
- Високі стандарти управління



Центр спостереження IPR

Центр медіації та посередництва

Центр розвитку права інтелектуальної власності

National IP&Innovations Hub

Експертиза заявок на об'єкти промислової власності

УКРНОІВІ

Державні реєстри

IP Academy of Ukraine

Апеляційна палата НОІВ

Креативні індустрії

Авторське право і суміжні права

Комісія «Україна»

Що ми робимо?

1

Проводимо експертизу об'єктів права інтелектуальної власності

2

Виконуємо функції Міжнародного пошукового органу (МПО) та Органу міжнародної попередньої експертизи (ОМПЕ) серед 25 патентних відомств світу

3

Реєструємо права інтелектуальної власності на: об'єкти авторського права, винаходи й корисні моделі, промислові зразки, торговельні марки, географічні зазначення, компонування напівпровідникових виробів

4

Підтримуємо розвиток українських брендів: Комісія «Україна»

5

Ведемо державні реєстри об'єктів права інтелектуальної власності та забезпечуємо відкритий доступ до даних

6

Розробляємо цифрові інструменти підтримки авторів, креаторів, винахідників та інноваторів

7

Підтримуємо розвиток інновацій: National IP&Innovations Hub, мережа TISC, регіональні інноваційні хаби

Що ми робимо?

8

Надаємо послуги й консультації для заявників, бізнесу, науковців, освітян, стартапів etc.

9

Розбудовуємо інноваційну інфраструктуру

10

Атестуємо патентних повірених і ведемо офіційний реєстр представників у справах інтелектуальної власності

11

Сприяємо захисту прав ІВ: IPR Monitoring Center, Центр медіації та посередництва, Апеляційна палата, національний перелік вебсайтів-порушників (WIPO ALERT), у співпраці з правоохоронними, митними та судовими органами

12

Популяризуємо культуру поваги до інтелектуальної власності

Апеляційна палата

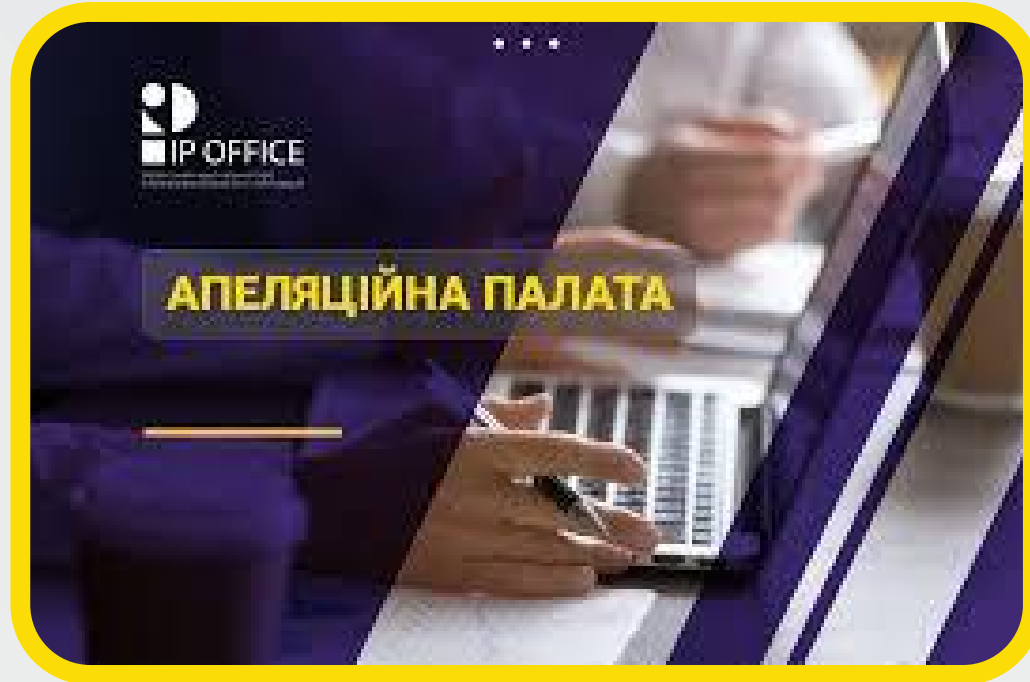

Тут ви можете:

- Визнати торговельну марку добре відомою в Україні;
- Оскаржити рішення IP офісу;
- Визнати свідоцтва та патенти недійсними.

Комісія “Україна”

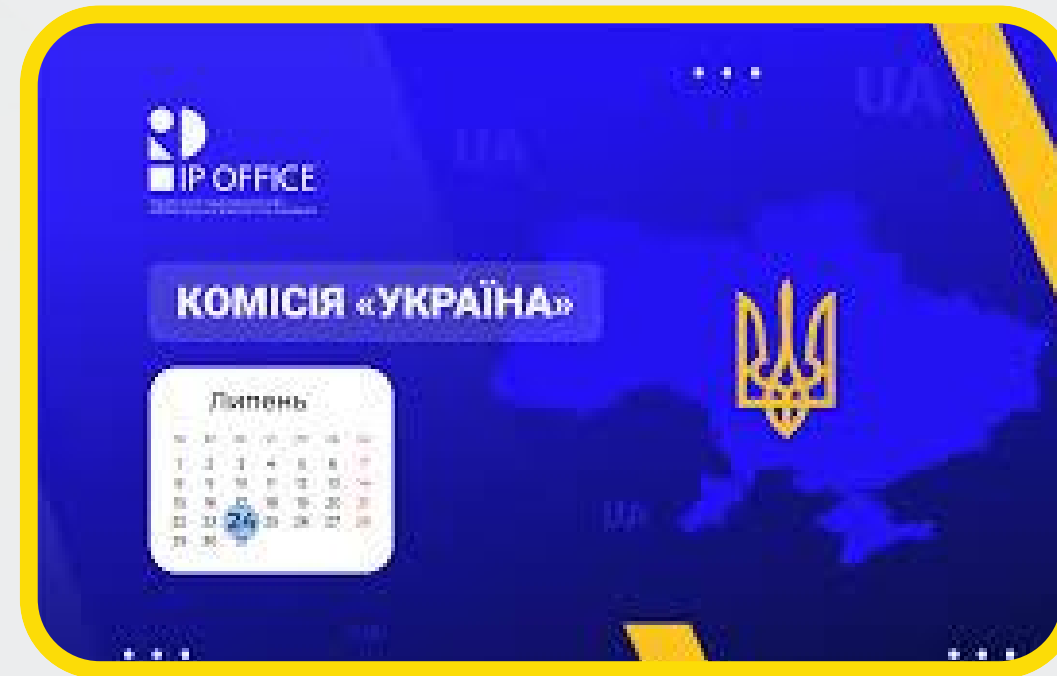

Тут ви можете:

- Використання в торговельній марці офіційної назви та/або міжнародного літерного коду держави Україна;
- Включення до зображення торговельної марки імітації малого Державного Герба України.

Центр медіації та посередництва

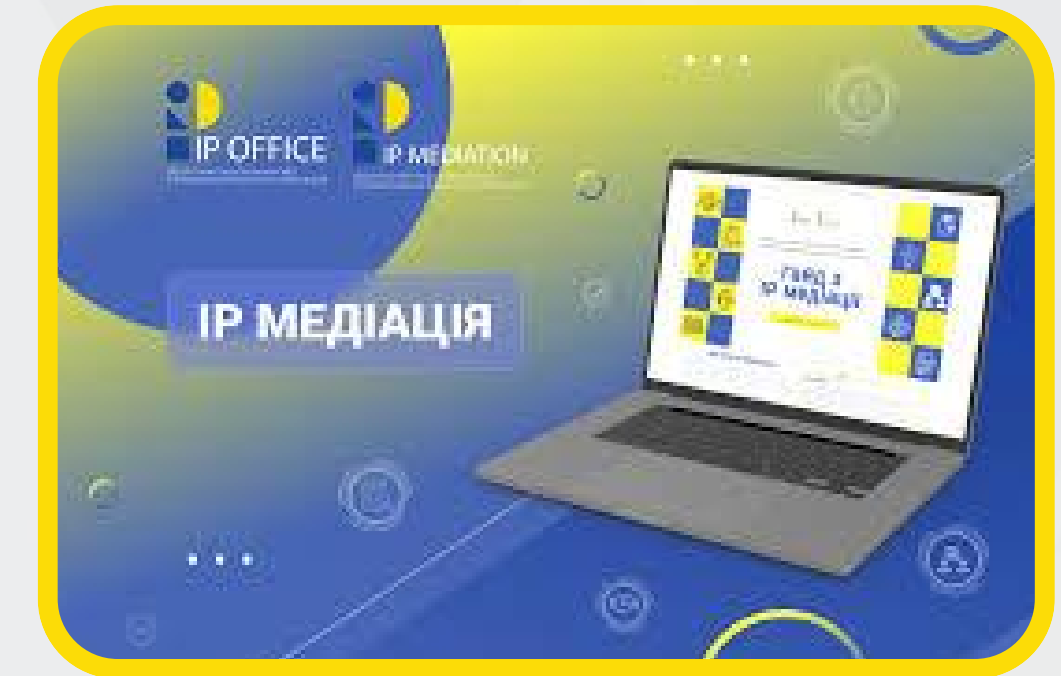

Тут ви можете:

- Вирішити свій IP спір.

National IP&Innovations Hub – потужний центр активізації інновацій, який підтримує дослідження, розробку, комерціалізацію об'єктів права інтелектуальної власності і трансфер технологій, заохочує інвестиції в економіку України та сприяє створенню робочих місць

- Широкий спектр послуг у сфері IP та інновацій;
- Створення та наповнення інформаційного кластеру;
- Створення та підтримка інноваційної інфраструктури та її регіональної мережі;
- Хаб знань з інтелектуальної власності та інновацій.



200+

Заходів щодо інтелектуальної власності та інновацій, організованих National IP&Innovations Hub та мережею TISC

47

Центрів підтримки технологій та інновацій

4

Регіональних інноваційних хабів

45+

Інформаційно-аналітичних продуктів

10000+

Винахідників, інноваторів, авторів, креаторів отримали нові знання та навички

50+

Супроводів інноваційних проєктів

4 факти, які потрібно розуміти, що таке ІР та ІР система

- ІР надає вам явну **бізнес-перевагу над вашими конкурентами;**
- важливо, яким **ІР ви володієте і до якого ІР вам потрібен дозвіл;**
- дуже важливо знати, яка **ІР належить комусь іншому, і які права ви можете порушити;**
- ІР є нематеріальним активом і **може бути відображене як такий у балансі вашого бізнесу, тим самим збільшуючи його вартість і привабливість для інвестицій, продажу або злиття.**

Яку роль ІР відіграє у вашій розробці? Як ІР стратегія впливає на бізнес стратегію?

Незалежно від того, які продукти чи послуги виробляються або пропонуються, наука та бізнес регулює використання та створення об'єктів інтелектуальної власності



Основні об'єкти права інтелектуальної власності

**ВАШ ПРОДУКТ УНІКАЛЬНИЙ. НЕ ДАЙТЕ ІНШИМ СКОРИСТАТИСЯ ПЛОДАМИ ВАШОЇ ПРАЦІ.
РЕЄСТРУЙТЕ ВСЕ, ЩО МАЄ ЦІННІСТЬ ДЛЯ ВАШОГО БІЗНЕСУ!**



Авторське право

Щоб привернути увагу покупця в сучасному світі, необхідно мати оригінальний товар, креативне пакування, інформативні інструкції та професійне представлення продукту.

Авторське право на твір виникає внаслідок факту його створення.

Твір вважається створеним з моменту первинного надання йому будь-якої об'єктивної форми (письмової, речової, електронної (цифрової) тощо).



Охорона поширюється лише на форму вираження об'єктів авторського права. Охороні підлягають усі оригінальні твори - оприлюднені та неоприлюднені, завершені та незавершені, незалежно від їх призначення, жанру, обсягу, а також способу вираження.

Охорона не поширюється на технології створення та вираження твору, на ідеї, теорії, принципи, методи, процедури, процеси, системи, способи, концепції, відкриття, навіть якщо вони у творі виражені, описані, пояснені, проілюстровані.

Авторське право

Реєстрація авторського права не обов'язкова та здійснюється лише за бажанням автора.

Реєстрація авторських прав – важливий крок для бізнесу в сферах навчання, маркетингу, дизайну, ІТ та інших креативних галузях. Вона захищає ваші ідеї та підвищує цінність бізнесу.

Охоронний документ – свідоцтво, яке видається на підставі рішення про державну реєстрацію авторського права на твір.

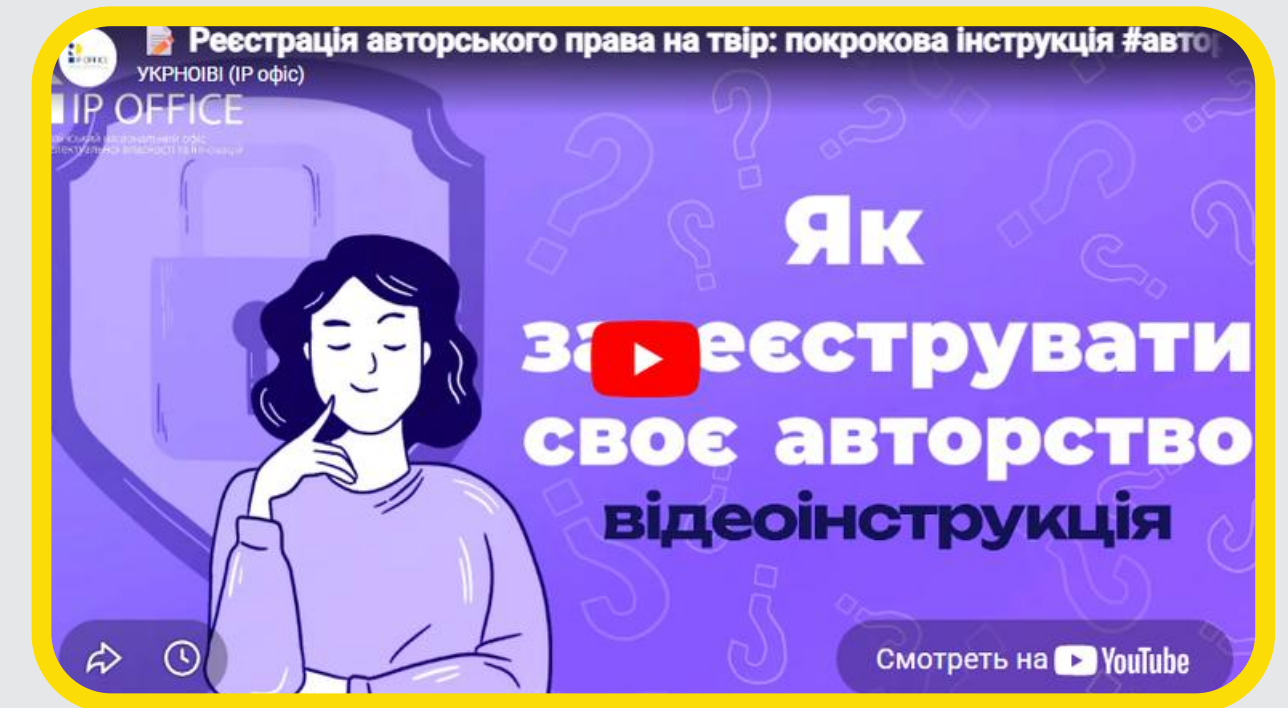

Яка вартість державної реєстрації?

за підготовку до держреєстрації авторського права від юридичних осіб - 510 грн.

за підготовку до держреєстрації авторського права від фізичних осіб - 255 грн.

Строк чинності майнових авторських прав – протягом життя автора та 70 років після його смерті.

Торговельні марки

Торговельна марка – позначення, за яким товари і послуги одних осіб відрізняються від товарів і послуг інших осіб.

Правова охорона надається торговельній марці, яка не суперечить публічному порядку, загально визнаним принципам моралі та на яку не поширюються підстави для відмови в наданні правової охорони, встановлені Законом України «Про охорону прав на знаки для товарів і послуг».

Охоронний документ – свідоцтво.

Строк дії свідоцтва становить 10 років від дати подання заявки і продовжується за клопотанням власника свідоцтва щоразу на 10 років, за умови сплати збору.

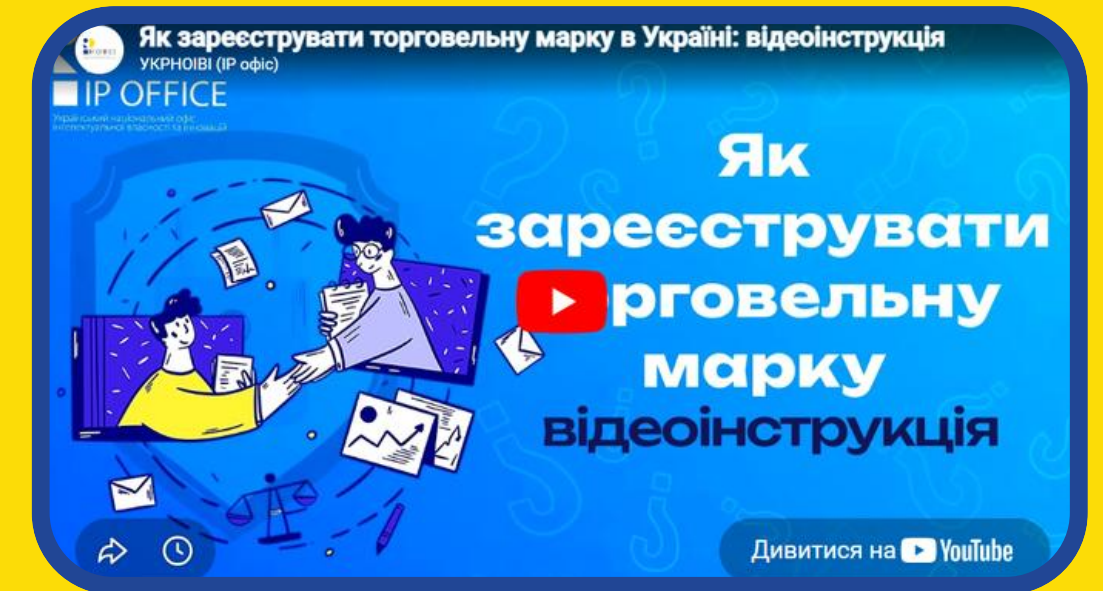

Реєстрація торговельної марки є ключовим кроком для захисту бізнесу та бренду, надаючи виключне право на використання назви і логотипу, захист від недобросовісної конкуренції та кіберсквотингу, а також гарантію автентичності для споживачів.

Яка вартість державної реєстрації?

За подання заявки на торговельну марку одним заявником - **4000 грн**,
додатково за кожний клас - 4000 грн.

Додатково за подання в заявці кольорового зображення торговельної марки - **1000 грн**.

Торговельні марки

APPLE

Словесна ТМ



Зображувальна
ТМ

 **Watch**

Комбінована ТМ



Орнаментна
ТМ



Об'ємна ТМ

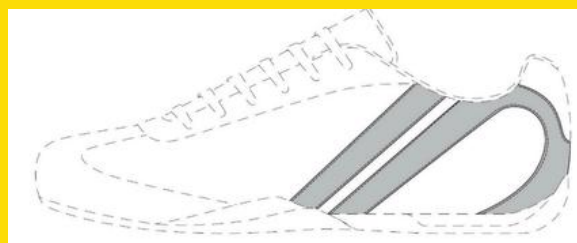

Позиційна ТМ



Звукова ТМ

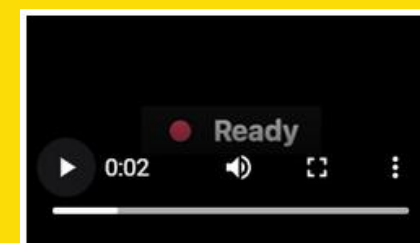

Рухова ТМ

Добре відомі торговельні марки

Добре відомі торговельні марки - це марки, які за рішенням спеціального державного органу чи суду визнані відомими в Україні.

Переваги:

- охорона надається без обов'язкової реєстрації у силу факту відомості;
- розповсюджується як на споріднені товари і послуги, так і не споріднені з тими, для яких торговельну марку визнано добре відомою в Україні;
- отримує охорону не з дати винесення рішення, а з тієї дати, на яку заявник запитує правову охорону;
- не встановлений строк дії;
- підвищує вартість як нематеріального активу та є показником високого рівня відомості серед суспільства;
- власник вправі вимагати заборони використання позначення, складова частина якого відтворює добре відомий знак.



ФОРА



СІЛЬПО



ROZETKA

Технічні рішення

Якщо в основі бізнесу лежить промислово придатне технічне рішення, нове на ринку, варто розглянути його реєстрацію як винахід або корисну модель та отримати відповідний патент.



Патенти надають виключне право на розробку, посилюють технологічний та інноваційний рівень, сприяють ліцензуванню, підвищують вартість компанії та зміцнюють її репутацію як інноваційного лідера.

Винахід

Винахід (корисна модель) - результат інтелектуальної, творчої діяльності людини в будь-якій сфері технології.

Об'єктом винаходу, правова охорона якому надається може бути продукт (пристрій, речовина, штам мікроорганізму, культура клітин рослини і тварини тощо), процес (спосіб).

Правова охорона надається винаходу, що не суперечить публічному порядку, загально визнаним принципам моралі та відповідає умовам патентоздатності.

Винахід відповідає умовам патентоздатності, якщо він є:

- новим;
- має винахідницький рівень;
- є промислово придатним.

Строк чинності майнових прав інтелектуальної власності на винахід – **20 років** від дати подання заявки.

Охоронний документ – патент.

За подання заявки (міжнародної заявки) на винахід, формула якого містить не більш як три пункти формули - 1600 грн.
Додатково за кожний пункт понад три пункти формули для винаходу - 160 грн.

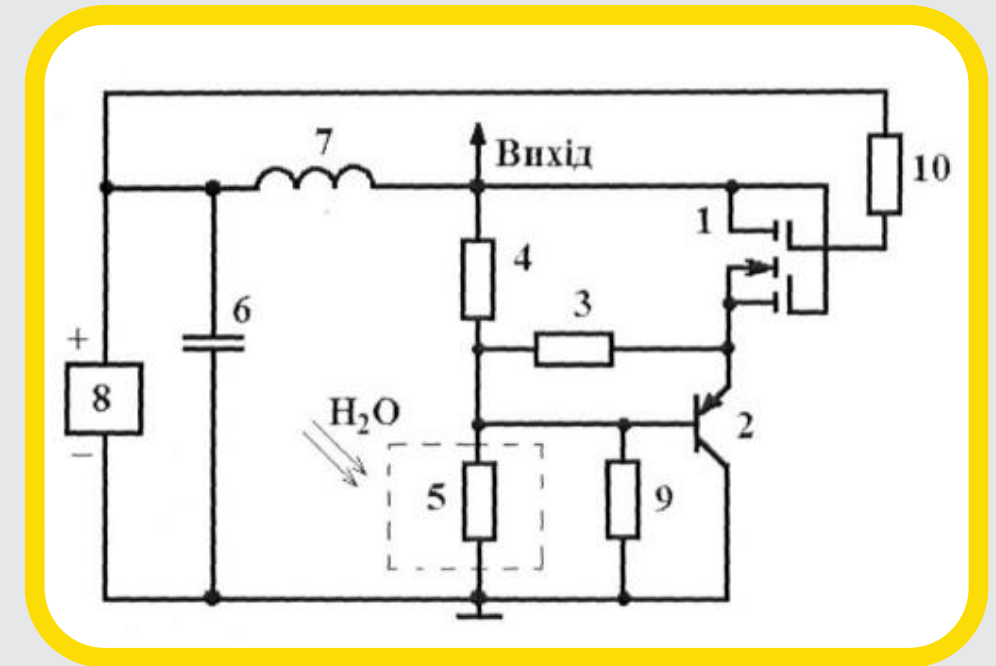

ПРИКЛАД:

Патент № 129485

ПРИСТРІЙ ДЛЯ ВИМІРЮВАННЯ
ВОЛОГОСТІ

Корисна модель

Об'єктом корисної моделі може бути: пристрій, процес (спосіб).

Правова охорона надається корисній моделі, що не суперечить публічному порядку, загально визнаним принципам моралі та відповідає умовам патентоздатності.

Корисна модель відповідає умовам патентоздатності, якщо вона є:

- новою;
- промислово придатною.

Строк чинності майнових прав інтелектуальної власності на корисну модель становить **10 років** від дати подання заявки.

Охоронний документ – патент.

За подання заявки (міжнародної заявки) на корисну модель, формула якого містить не більш як три пункти формули - 2600 грн. Додатково за кожний пункт понад три пункти формули для корисної моделі - 240 грн.

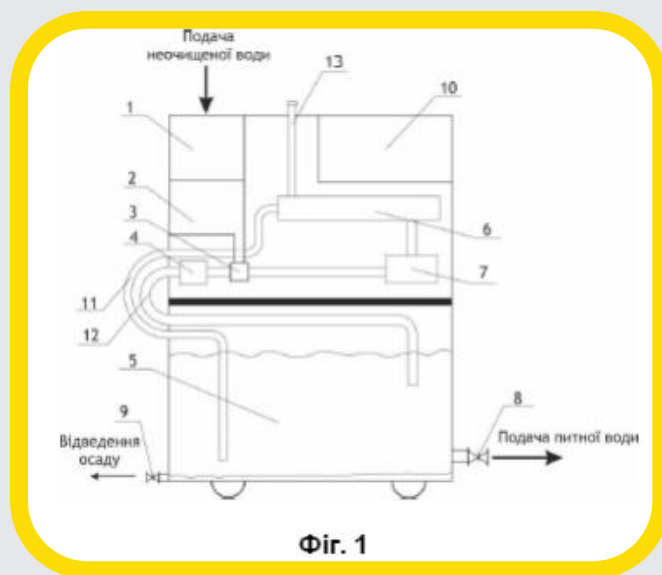

ПРИКЛАД

Патент №158928

ПРИСТРІЙ ДЛЯ ОЧИЩЕННЯ ТА ПІДГОТОВКИ ВОДИ ДЛЯ ВЖИВАННЯ

Промисловий зразок

Дизайн та зовнішній вигляд товару можна охороняти як промислові зразки. В Україні охорона прав ІР на промисловий зразок виникає, якщо його доведено до загального відома. Але за наявності реєстрації прав на промисловий зразок ви завжди матимете перевагу в усіх спорах, особливо це стосується маркетплейсів.

Промисловий зразок – результат інтелектуальної, творчої діяльності людини у галузі художнього конструювання.

Об'єктом промислового зразка може бути зовнішній вигляд виробу або його частини, що визначається, зокрема, лініями, контурами, кольором, формою, текстурою та/або матеріалом виробу, та/або його оздобленням.

Правова охорона надається промислового зразку, що не суперечить публічному порядку, загально визнаним принципам моралі та відповідає критеріям охороноздатності.

Промисловий зразок відповідає критеріям охороноздатності, якщо:

- є новим;
- має індивідуальний характер.

За подання заявки на промисловий зразок, яка містить один промисловий зразок - 1600 грн.



ПРИКЛАД
Свідоцтво № 46753
ПЛЯШКА З КРИШКОЮ

Промисловий зразок

Промисловий зразок може одержати правову охорону як:

- зареєстрований промисловий зразок;
- незареєстрований промисловий зразок, якщо його доведено до загального відома.



Строк правової охорони незареєстрованого промислового зразка становить 3 роки від дати його доведення до загального відома на території України.



Строк чинності майнових прав на зареєстрований промисловий зразок становить 5 років від дати подання заявки і продовжується за клопотанням власника промислового зразка на один або більше п'ятирічних строків, за умови сплати збору, але не більш як 25 років.

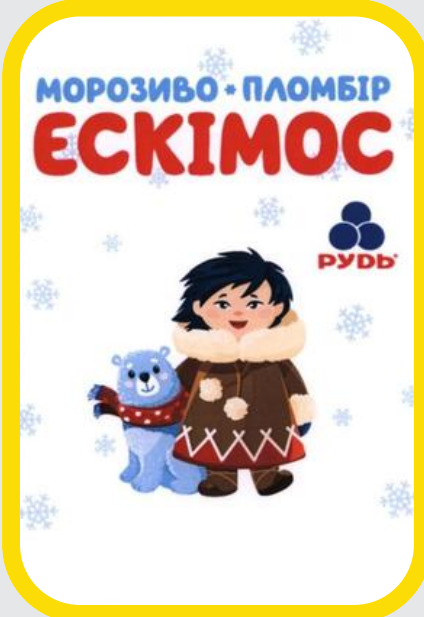

Географічні зазначення

Географічне зазначення – впізнаваність як на внутрішньому, так і на світовому ринках. Географічне зазначення захищає традиції регіону та унікальність продукту чи його виробництва. Продукція з інших регіонів може бути схожою, але не може мати ту ж назву. На відміну від ТМ, географічне зазначення охороняє територію, а не окремого виробника.



МЕД ЗАКАРПАТТЯ/
ЗАКАРПАТСЬКИЙ МЕД



ЗАКАРПАТТЯ/
ЗАКАРПАТСЬКЕ ВИНО



М'ЯСО БАРАНИНИ ФРУМУШИКА/
БАРАНИНА ФРУМУШИКА



МЕЛІТОПОЛЬСЬКА ЧЕРЕШНЯ



КРОЛЕВЕЦЬКІ РУШНИКИ



ГУЦУЛЬСЬКА ОВЕЧА БРИНДЗЯ

ЧИ ЗНАЄТЕ ВИ, ЩО ВІДРІЗНЯЄ УСПІШНІ КОМПАНІЇ ВІД РЕШТИ?

ЦЕ ЇХ ЗДАТНІСТЬ ОХОРОНЯТИ ТА МОНЕТИЗУВАТИ СВОЇ УНІКАЛЬНІ ІДЕЇ – РОЗУМНЕ УПРАВЛІННЯ
НАЙЦІННІШИМ АКТИВОМ – ІНТЕЛЕКТУАЛЬНОЮ ВЛАСНІСТЮ.



НА ЧОМУ ПОТРІБНО
ФОКУСУВАТИСЯ?

ІР стратегія

ІР стратегія - це план дій, спрямований на виявлення, охорону, захист, та комерціалізацію об'єктів права інтелектуальної власності, з метою:

- досягти бажаних результатів за рахунок обрання форми використання створеного інноваційного продукту, вибору сфери його застосування і захоплення певної частки ринку
- поліпшити фінансовий складник у результаті розроблення та використання об'єктів інтелектуальної власності
- підвищити конкурентоспроможність компанії, використовуючи нові технології у виробництві продукції і послуг

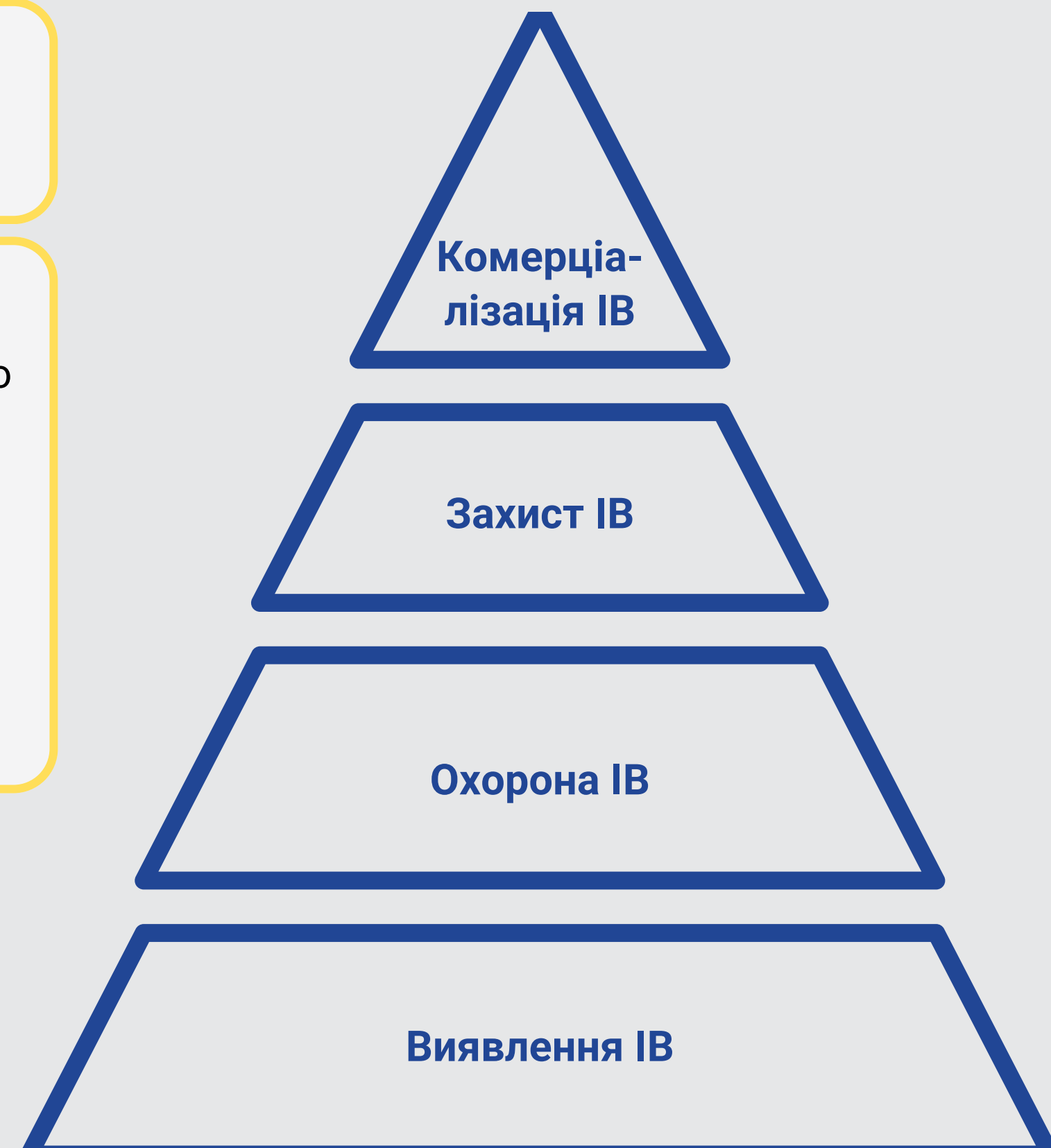

A

Подача документів
онлайн 24/7,
відстеження статусу
в особистому кабінеті

C

Тематичний та
інформаційний пошук
(за узгодженими
групами), Пошук на
патентну чистоту
(Freedom to operate)

B

Патентно-
інформаційні
дослідження

D

Консультавання з
загальних питань
оформлення і подання
заявок на видачу
охоронних документів на
ОПІВ, інформаційна
акселерація

ЩО МИ ПРОПОНУЄМО

ЗАЯВНИКАМ

Детальна інформація у переліку
платних послуг УКРНОІВІ:



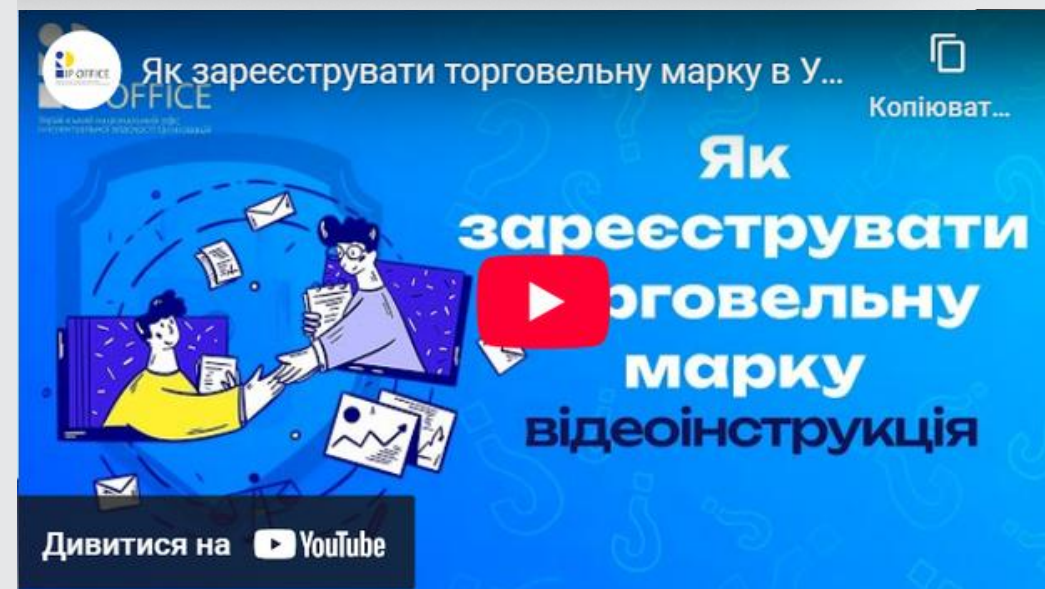
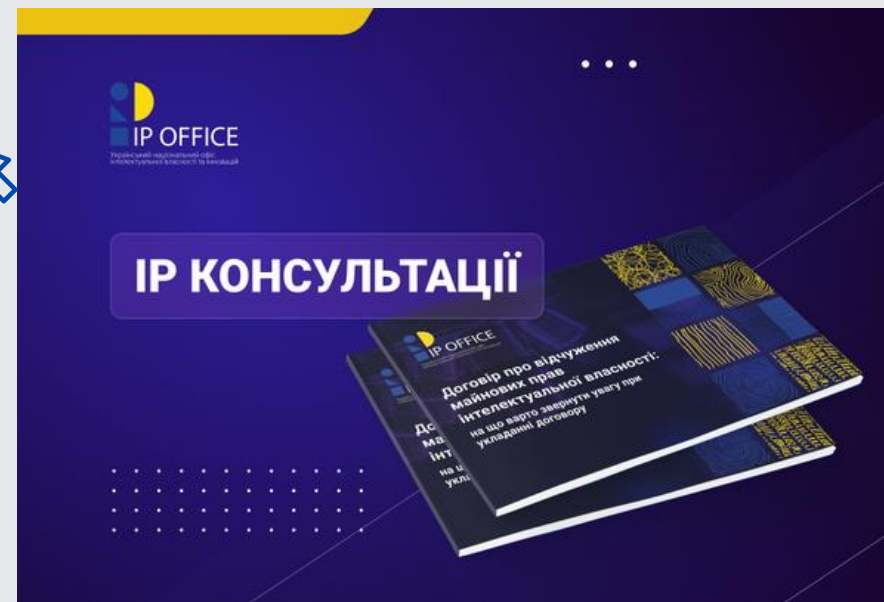
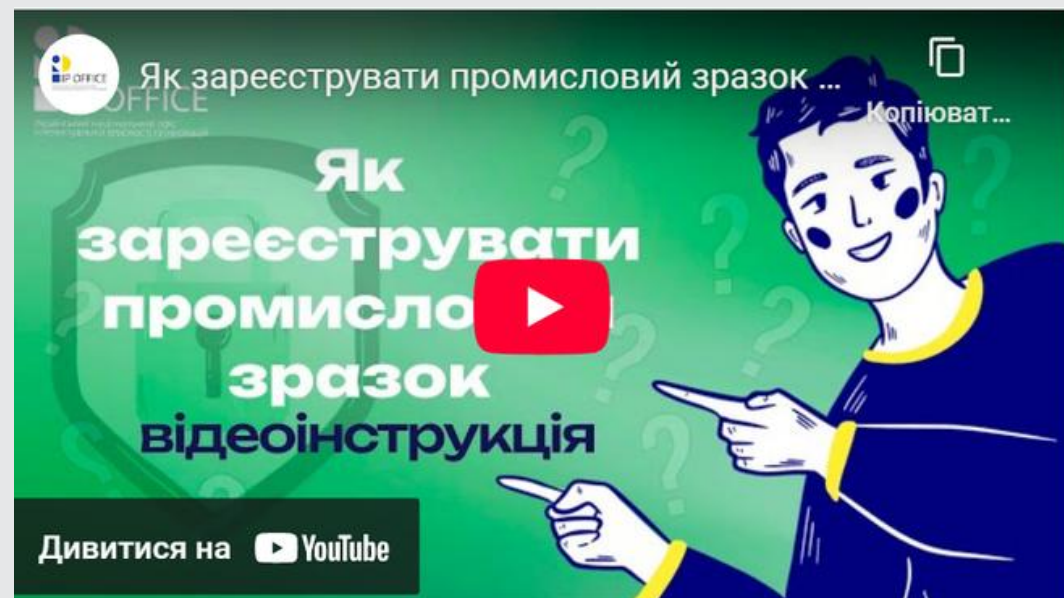
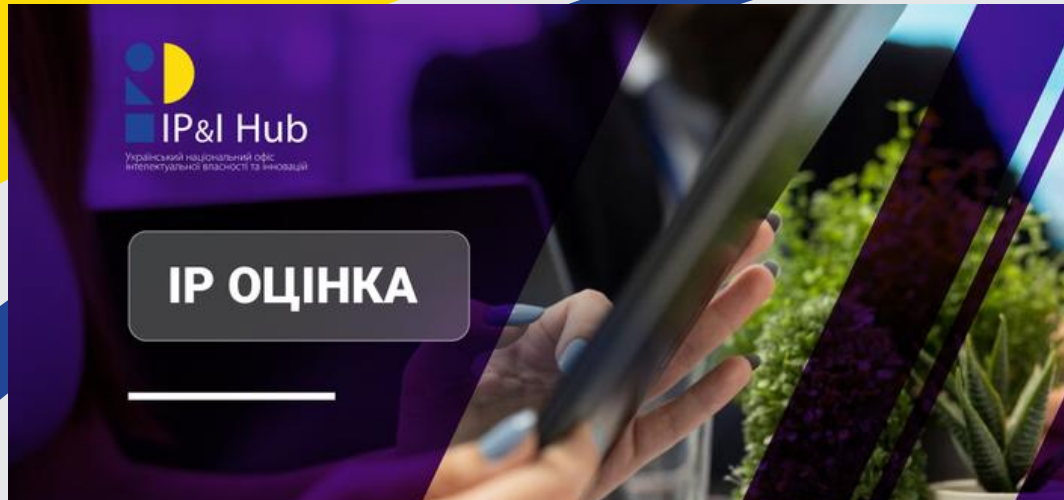

ГАЙДИ ТА ФОРМИ ДЛЯ РЕЄСТРАЦІЇ ПРАВ НА ОПІВ

ТИПОВІ ФОРМИ ДОГОВОРІВ

ОЦІНКА ПРАВ ІВ

ВІДЕОІНСТРУКЦІЇ

ЩО МИ ПРОПОНУЄМО

БІЗНЕСУ ТА МСП

А Професійна **оцінка майнових прав ІВ** для постановки на баланс, внеску до статутного капіталу та визначення розміру ліцензійних платежів (роялті)

В Інформаційно-консультаційне супроводження та аналіз договорів в сфері трансферу технологій

С Електронний кабінет заявника

Д Патентно-інформаційні дослідження

Е Тематичний та інформаційний пошук (за узгодженими групами), Пошук на патентну чистоту (Freedom to operate)

Ф Супровід заявок на отримання відшкодування витрат щодо реєстрації ОПІВ **EUIPO SME Fund**: консультація, формування пакета документів, створення кабінету на порталі

Г Для МСП на національному та регіональному рівнях впроваджуються **механізми часткового відшкодування витрат за дії, пов'язані з охороною прав на ОПІВ**

Н **IP&I Guide**: покроковий план дій для підприємців щодо інновацій та інтелектуальної власності



IP Catalog Green Tech UA

Враховуючи інноваційну складову діяльності, IP офіс публікує інформацію щодо заявок та виданих патентів на винаходи, що належать до сфери екологічно чистих (зелених) технологій.

IP офіс (УКРНОІВІ) / 3 лип.



IP INTERACTIVE



IP гайд для бізнесу:
**ЗАКОННЕ
ВИКОРИСТАННЯ МУЗИКИ**

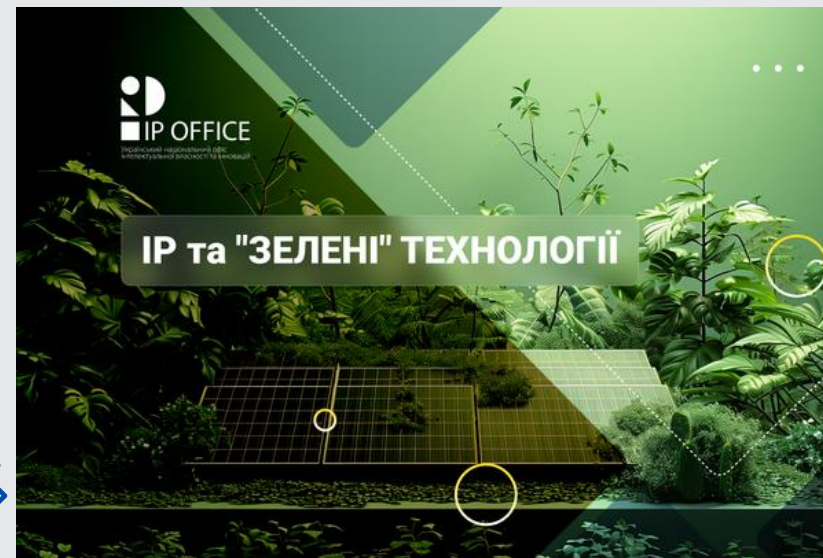

IP та "ЗЕЛЕНІ" ТЕХНОЛОГІЇ



ТЕХНОЛОГІЇ: 2019-2024

ІНФОРМАЦІЙНО-АНАЛІТИЧНА ДОВІДКА

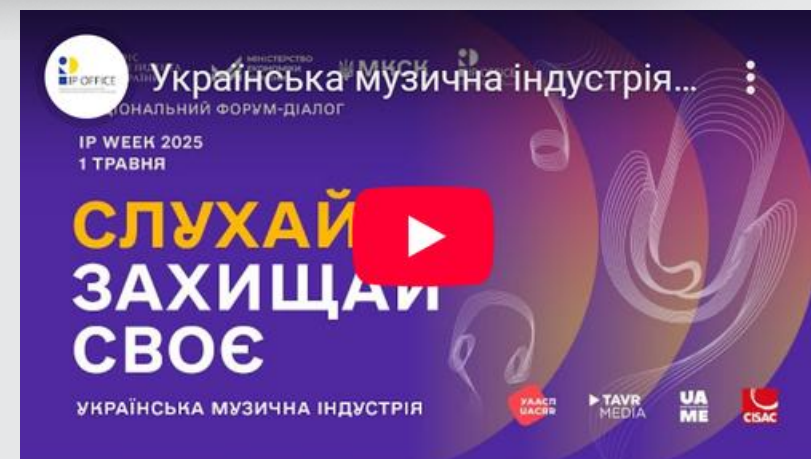

Українська музична індустрія...
НАЦІОНАЛЬНИЙ ФОРУМ-ДІАЛОГ

IP WEEK 2025
1 ТРАВНЯ

**СЛУХАЙ
ЗАХИЩАЙ
СВОЄ**

УКРАЇНЬСЬКА МУЗИЧНА ІНДУСТРІЯ

УАІП КАСЕР TAVR MEDIA UA ME CISAC



UA IP LET FORUM 2024: III Націон...
2-3 листопада 2024 | Київ

IP LET FORUM

INTELLECTUAL PROPERTY: **LAW
ECONOMY
TECHNOLOGY**

Інформаційні партнери
The IP Office SPEKA



ІНФОРМАЦІЙНІ ЗВІТИ

ІНТЕРАКТИВНІ ДАШБОРДИ З
IP ТА ІННОВАЦІЙ

IP ГАЙДИ ДЛЯ БІЗНЕСУ

АНАЛІЗ ТЕХНОЛОГІЙ

МІЖНАРОДНІ ТА
НАЦІОНАЛЬНІ ФОРУМИ

Команда УКРНОІВІ підтримує та консультує у грантових конкурсах національних, регіональних і міжнародних програм для ефективного управління проектами, супроводжує організацію проектної діяльності, створення партнерств та вихід на нові ринки.

SME Fund 2026 – грантова програма, ініціатива Європейської комісії, що реалізується Відомством з інтелектуальної власності Європейського Союзу (EUIPO), спрямована на підтримку **малих і середніх підприємств у отриманні правової охорони на об'єкти права інтелектуальної власності.**

Для малого і середнього бізнесу (МСП) на національному та регіональному рівнях впроваджуються **механізми часткового відшкодування витрат за дії, пов'язані з охороною прав на об'єкти інтелектуальної власності.**



Тип ваучера	Сума для відшкодування
Торговельні марки та промислові зразки - Trade marks and designs	€700
Національні патенти та пошуки рівня техніки і попереднього рівня техніки - National Patents and Prior Art Searches	€1 000
Європейські патенти та юридичні - European Patents and Legal	€2 500

ПАРТНЕРИ

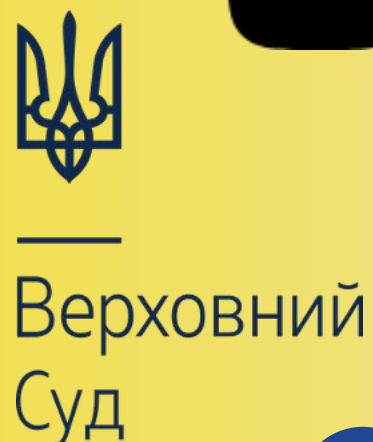
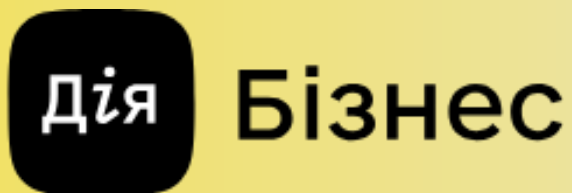
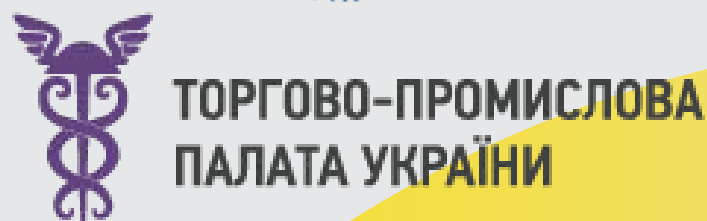
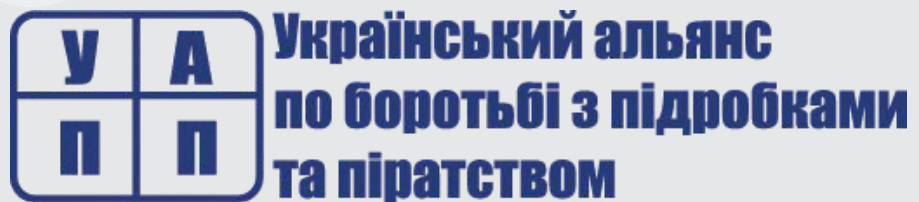

3 міжнародними організаціями

3 міськими та обласними радами

3 бізнес-асоціаціями та ТПП

Більше 50 ЗВО та НУ

3 численними представниками інноваційної екосистеми





Сайт УКРНОІВІ



Facebook УКРНОІВІ





**Консультації на
порталі Дія-Бізнес**



Начальник департаменту розвитку інновацій
Державної організації "Український
національний офіс інтелектуальної власності"

 olha.kronda@nipo.gov.ua

 + 38 (044) 495-05-24,

 +380 (44) 494-05-51

 office@nipo.gov.ua

 м. Київ, вул. Дмитра Г